

Manuel d'instructions et nomenclature

Définitions..... Fout! Bladwijzer niet gedefinieerd.

Remarque	2
Normes (de qualité) et directives	2
Sécurité.....	3
Description générale.....	4
Montage des Fourches d'extension	4
Types Disponibles	4
Programme d'entretien	6
Pièces détachées	6

Fourches d'extension (Extension forks)

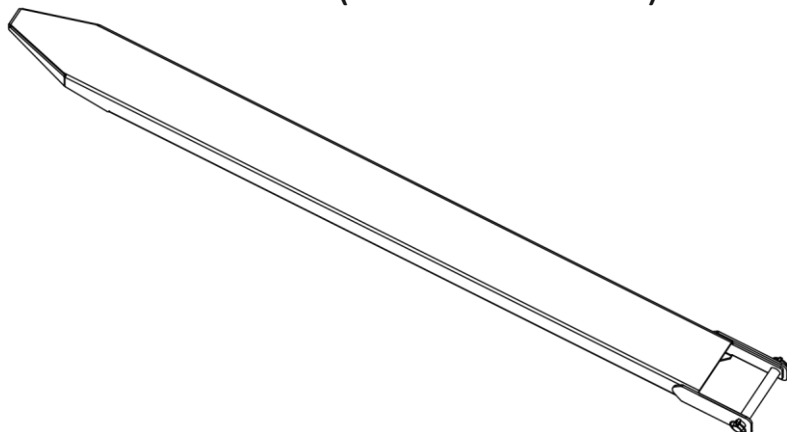

Manuel n° : MA16052017-02FRA

Langue : FRA

Date de publication : 09/04/2021

Révision : 02

tion :

Table des matières

Définitions



Avertissement :

Les paragraphes marqués d'un symbole « Avertissement » (comme indiqué ci-contre) et commençant par « **Avertissement :** » apportent des informations sur des actes pouvant causer des blessures graves.



Prudence :

Les paragraphes marqués d'un symbole « Prudence » (comme indiqué ci-contre) et commençant par « **Prudence :** » apportent des informations sur des actes susceptibles d'endommager la Fourche d'extension, des pièces de la Fourche d'extension ou des marchandises.

Remarque

© Copyright 2021, Meijer Handling Solutions B.V. Tous droits réservés.

Il est strictement interdit de reproduire les informations fournies dans le présent manuel, y compris, sans s'y limiter, les illustrations et le texte, sans l'autorisation écrite préalable de Meijer Handling Solutions B.V.

Les informations du présent manuel sont fournies sans aucune garantie. Meijer Handling Solutions B.V. ne pourra en aucun cas être tenu responsable pour toute blessure ou tout dommage résultant de l'utilisation du présent manuel.

Veillez noter que les informations du manuel peuvent être modifiées à tout moment sans préavis. Veuillez également noter que le présent manuel est susceptible de contenir des inexactitudes techniques et des fautes d'impression. Meijer Handling Solutions B.V. met tout en œuvre pour éviter la présence d'erreurs dans le manuel, sans pouvoir le garantir. N'hésitez pas à nous faire part de vos suggestions si vous trouvez des fautes d'impression ou des inexactitudes techniques.

Les marques déposées ou noms de produits utilisés dans ce manuel mais non mentionnés ici sont des marques déposées de leurs propriétaires respectifs.

Normes (de qualité) et directives

Meijer Handling Solutions B.V. se conforme à la norme de qualité suivante : ISO 9001.

La Fourche d'extension est conforme aux normes et aux directives suivantes :

- ISO 13284 – Extensions de bras de fourche et bras de fourche télescopiques.

Sécurité



Avertissement :

La longueur de la fourche doit être d'au moins 60% de la longueur de la fourche d'extension.

Des fourches plus courtes ne sont autorisées qu'après autorisation explicite du fournisseur.



Avertissement :

Ne pas utiliser la Fourche d'extension à des températures inférieures à -30° C / -22° F ou supérieures à 50° C / 122° F.



Avertissement :

Ne pas laisser un mineur utiliser la Fourche d'extension, ne peut être utilisée que par des opérateurs qualifiés.



Avertissement :

Ne pas utiliser la Fourche d'extension pour déplacer des personnes ou des animaux



Avertissement :

Ne pas faire fonctionner la Fourche d'extension lorsque des personnes se trouvent sur la Fourche d'extension.



Avertissement :

Ne pas effectuer d'opérations de soudage sur les Fourches d'extension sans autorisation spécifique du fournisseur. En cas de soudure sur la Fourche d'extension, toutes les conditions de garantie sont caduques sans l'autorisation préalable susmentionnée.



Avertissement :

Ne pas utiliser de Fourches d'extension ayant un défaut avant qu'elles aient été réparées par un expert ou remplacées.



Avertissement :

Les Fourches d'extension ne doivent pas être utilisées sans avoir été sécurisées.



Prudence :

Recalculer et remplacer la plaque d'identification pour ce qui concerne la capacité résiduelle du chariot élévateur.



Prudence :

La Fourche d'extension a une capacité maximale.

Prudence :

Lors de l'utilisation de fourches d'extension, la longueur des fourches est plus grande.

Prudence :

Effectuer les contrôles et activités prescrites.

Prudence :

Toujours conduire le chariot avec les Fourches d'extension en position la plus basse possible.

Description générale

Les fourches d'extension sont conçues pour rallonger la longueur des fourches du chariot élévateur. Avec la longueur supplémentaire de ces Fourches d'extension, il est possible de lever des palettes plus longues ou éventuellement deux palettes qui se trouvent l'une derrière l'autre. Ceci n'est possible que si la capacité maximale est respectée.

Montage des Fourches d'extension

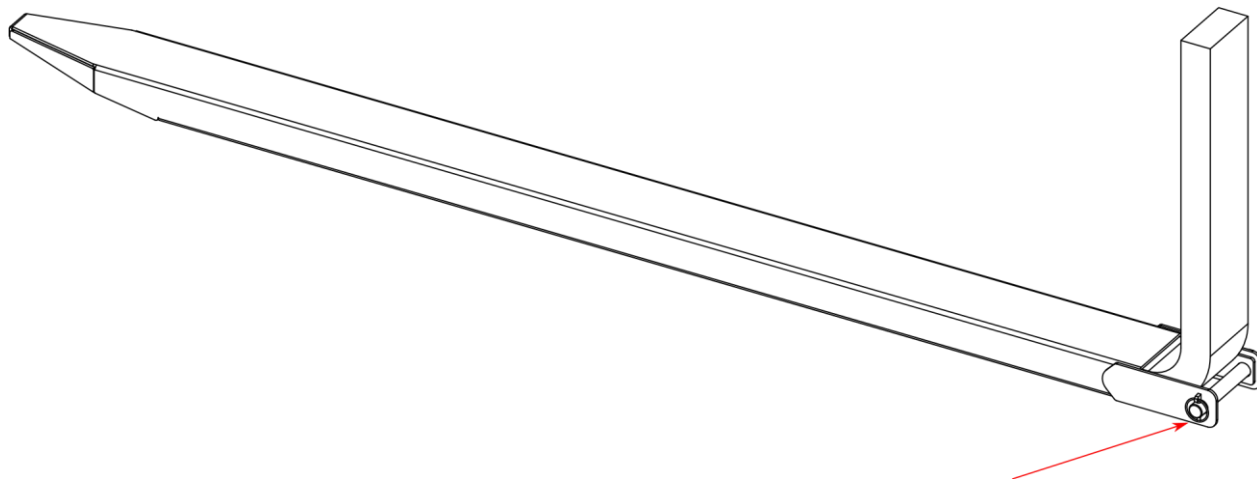

Étape 1 : Enlever l'axe des Fourches d'extension.

Étape 2 : Faire coulisser les Fourches d'extension sur le chariot élévateur.

Étape 3 : Remettre l'axe en place comme indiqué sur la figure ci-dessus.

Étape 4 : Sécuriser l'axe.

Description du type

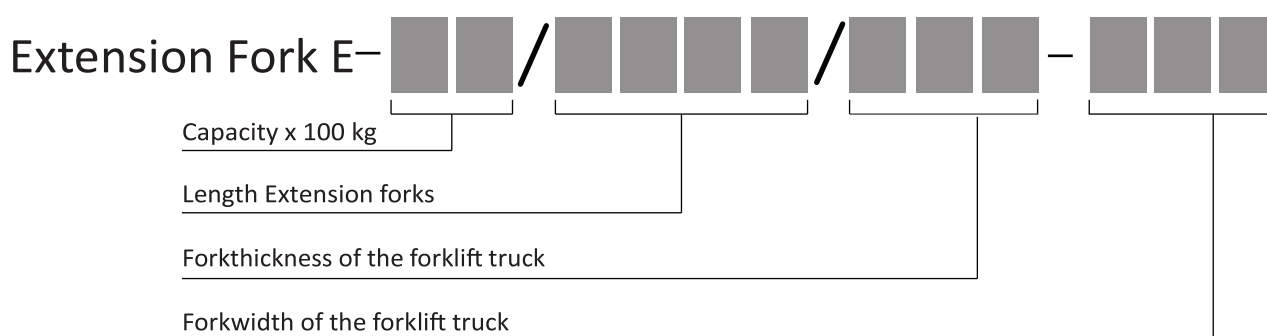

Types Disponibles

Type :	capacité(kg)
E15-1600 035 80	1500
E15-1800 035 80	1500
E18-1600 035 100	1800

Type :	capacité(kg)
E38-1800 050 100	3800
E38-2000 050 100	3800
E39-1600 045 125	3900

E18-1800 035 100	1800
E19-1200 040 80	1900
E19-1600 040 80	1900
E19-1700 040 80	1900
E19-1800 040 80	1900
E19-2000 040 80	1900
E19-2100 040 80	1900
E19-2400 040 80	1900
E24-1200 040 100	2400
E24-1500 040 100	2400
E24-1600 035 130	2400
E24-1600 040 100	2400
E24-1700 040 100	2400
E24-1800 035 130	2400
E24-1800 040 100	2400
E24-2000 040 100	2400
E24-2100 040 100	2400
E24-2400 040 100	2400
E29-1600 040 120	2900
E29-1800 040 120	2900
E29-2100 040 120	2900
E29-2400 040 120	2900
E31-1600 045 100	3100
E31-1700 045 100	3100
E31-1800 045 100	3100
E31-2000 045 100	3100
E31-2100 045 100	3100
E31-2400 045 100	3100
E32-1600 040 130	3200
E32-1800 040 130	3200
E37-1600 045 120	3700
E37-1800 045 120	3700
E37-2100 045 120	3700





E39-1800 045 125	3900
E39-2000 045 125	3900
E39-2100 045 125	3900
E39-2200 045 125	3900
E39-2400 045 125	3900
E40-1600 045 130	4000
E40-1800 045 130	4000
E40-2000 045 130	4000
E40-2300 045 130	4000
E40-2400 045 130	4000
E46-1600 050 120	4600
E46-1800 050 120	4600
E46-2100 050 120	4600
E46-2400 050 120	4600
E46-50-2000 050 120	4600
E46-50-2500 050 120	4600
E48-1600 050 125	4800
E48-1800 050 125	4800
E48-2250 050 125	4800
E48-2800 050 125	4800
E54-1600 050 140	5400
E54-1800 050 140	5400
E54-2000 050 140	5400
E54-2100 050 140	5400
E54-2100 062 139	5400
E54-2190 062 139	5400
E54-2400 050 140	5400
E58-1600 050 150	5800
E58-1800 050 150	5800
E58-2000 050 150	5800
E58-2000 060 150	5800
E58-2100 050 150	5800
E58-2400 050 150	5800

E37-2200 045 120	3700
E37-2400 045 120	3700
E37-2400 055 131	3700
E37-2400 062 140	3700
E38-1600 050 100	3800

E70-1700 060 130	7000
E70-2400 060 130	7000
E70-2800 060 130	7000
E115-3300 070 150	11500

5

Programme d'entretien

N°	Description	Avant utilisation	Toutes les 100 heures
1.	Vérifier l'usure de la Fourche d'extension. ¹		
2.	Vérifier l'éventuel endommagement de l'axe à l'arrière de la Fourche d'extension.		
3.	Vérifier si les goupilles de verrouillage sont toujours en place.		

1. Lorsque l'épaisseur de la paroi est réduite de 25 % la fourche d'extension doit être remplacée.

Pièces détachées

N° Pos.	Description	N° de référence	Nombre
1	Goupille en anneau 4,5 mm	39660 4.5	2
2	Axe 20 mm	RE0069047132	1

Normes de production et de sécurité

Meijer Handling Solutions B.V. exige que ses produits soient de la meilleure qualité et nous ne pouvons offrir cette garantie qu'en nous conformant à toutes les normes et réglementations internationales en vigueur telles que :

ISO 13284

Extensions de bras de fourche et bras de fourche télescopiques.

ISO 14001

Norme de gestion environnementale pour la réduction de l'impact environnemental des opérations.



Meijer Handling Solutions B.V.

Oudebildtdijk 894

9079 NG St. Jacobiparochie

Pays-Bas

Site Internet : www.meijer-handling-solutions.com

Téléphone : +31 (0)518 492929

Fax : +31 (0)518 492915

E-mail : info@meijer-group.com