

# Manuel d'instructions et nomenclature



REE2-17, 24

RIE2-17, 19

REE4-17

IKEA

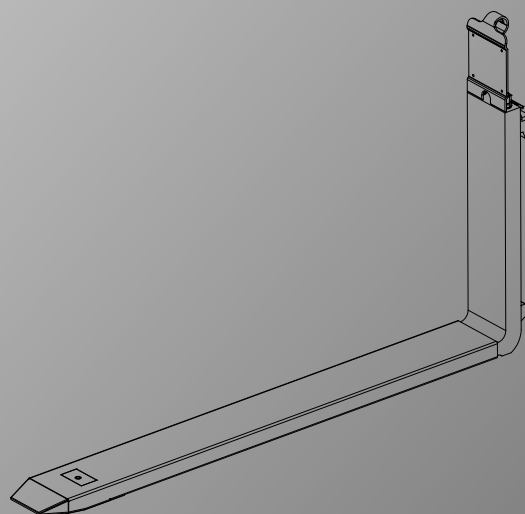

Manuel N° : WO19021507FR

Langue : FR

Date de publication : 08/05/2024

Révision : 07

## Sommaire

Définitions .....	2
Avant-propos .....	2
Normes de qualité/Normes et directives.....	2
Sécurité .....	3
Identification.....	4
Assemblage .....	5
Utilisation des KOOI-REACHFORKS®.....	6
Programme d'entretien .....	6
Usure.....	7
Prendre des marchandises sur un rayonnage .....	8
Poser des marchandises sur un rayonnage .....	9
Instructions pour remplacer le Fourreau.....	10
Remplacement des éléments hydrauliques .....	11
Dépannage.....	14
Nomenclature des pièces de rechange REE2 / RIE2 / REE4	15
Nomenclature des pièces de rechange des fourreaux REE2 / RIE2 / REE4 .....	16

Nomenclature des pièces de rechange des fourreaux REE2 / RIE2 / REE4 (suite).....	17
--	----

# Définitions



## **Avertissement :**

Les paragraphes marqués d'un symbole « Avertissement » (comme indiqué ci-contre) et commençant par « **Avertissement :** » apportent des informations sur des actes pouvant causer des blessures graves.



## **Prudence :**

Les paragraphes marqués d'un symbole « Prudence » (comme indiqué ci-contre) et commençant par « **Prudence :** » apportent des informations sur des actes susceptibles d'endommager les fourches KOOI-REACHFORKS®, des pièces des fourches KOOI-REACHFORKS® ou les marchandises.

« *S'applique uniquement à :* » indique qu'un paragraphe est uniquement applicable à une situation particulière ou à un type de fourche KOOI-REACHFORKS®.

# Avant-propos

© Copyright 2006 – 2022, Meijer Handling Solutions B.V. Tous droits réservés.

Sauf indication contraire, il est strictement interdit de reproduire les informations fournies dans le présent manuel, y compris, entre autres, les illustrations et le texte, sans l'autorisation écrite préalable de Meijer Handling Solutions.

Les informations du présent manuel sont fournies sans aucune garantie. Meijer Handling Solutions B.V. ne pourra en aucun cas être tenu pour responsable de tout accident ou dommage résultant de l'utilisation du présent manuel.

Veuillez noter que les informations du présent manuel peuvent être modifiées à tout moment sans préavis et qu'il peut contenir des inexactitudes techniques et des fautes de frappe. Meijer Handling Solutions B.V. met tout en œuvre pour éviter la présence d'erreurs dans ce manuel, sans toutefois pouvoir le garantir absolument. N'hésitez pas à nous communiquer toute faute de frappe ou inexactitude technique que vous rencontrerez ou à nous faire part de vos suggestions.

KOOI-REACHFORKS® est une marque déposée de Meijer Handling Solutions. (Frères Meijer).

Les autres noms de marques et de produits utilisés dans le présent manuel mais non stipulés ici sont des marques de fabrique de leurs détenteurs respectifs.

# Normes de qualité/Normes et directives

Meijer Handling Solutions B.V. est en conformité avec la norme de qualité suivante : ISO 9001

KOOI-REACHFORKS® est conforme aux normes et directives suivantes :

- ISO 13284 – Extensions de bras de fourche et bras de fourche télescopiques ;
- ISO 4406 – Transmissions hydrauliques – Fluides – Méthode de codification du niveau de pollution particulaire solide
- ISO 2328 – Chariots élévateurs à fourche – Bras de fourche à tenons et tabliers porte-fourches
- CE (2006/42/EC) – Directive Machines
- ISO 3834-2 – Exigences de qualité en soudage par fusion des matériaux métalliques – Partie 2 : Exigences de qualité complètes
- Directive CE 94/9/EC – ATEX (**s'applique uniquement aux fourches à plaque signalétique ATEX !**)

Les fourches KOOI-REACHFORKS® sont soumises à des essais dynamiques de manière aléatoire, en conformité avec la norme ISO 2330.

# Sécurité



**Avertissement :**

L'opérateur doit être formé et familiarisé avec les réglementations locales relatives à l'utilisation d'un chariot élévateur.



**Avertissement :**

Ne pas se tenir sur les fourches KOOI-REACHFORKS® ou sur le chargement.



**Avertissement :**

Ne pas marcher ou se tenir sous les fourches KOOI-REACHFORKS®.



**Avertissement :**

Ne pas passer les mains dans le mât du chariot élévateur.



**Avertissement :**

Ne pas charger les fourches KOOI-REACHFORKS® au-delà de la capacité nominale et de la distance du centre de gravité de la charge indiquées par le fabricant.



**Avertissement :**

Ne rien souder sur les fourches KOOI-REACHFORKS® sans l'autorisation expresse du fournisseur. Tout travail de soudure effectuée sans cette autorisation préalable annulera toute garantie.



**Avertissement :**

Ne pas utiliser les fourches KOOI-REACHFORKS® défectueuses avant leur réparation ou remplacement par un professionnel.



**Avertissement :**

Ne pas réaliser de travaux d'entretien sur les fourches KOOI-REACHFORKS® lorsque le système hydraulique est sous pression (enlever la clé de contact du chariot élévateur).



**Avertissement :**

Ne placer aucune partie du corps entre la butée de palette et la fourche interne (partie verticale) de la fourche KOOI-REACHFORKS®. Si le chargement se déplace, les parties du corps peuvent s'y coincer, ce qui peut causer de graves blessures.



**Avertissement :**

Ne pas utiliser les fourches KOOI-REACHFORKS® lorsque la température est inférieure à -30°C (-22°F), sauf accord contraire du fabricant.



**Avertissement :**

Ne pas déployer ou rétracter les KOOI-REACHFORKS® de types 'REE' et 'RGE' sans charge. Ces types ne sont que des fourches d'extension.



**Prudence :**

Couper le moteur et enclencher le frein à main en quittant le chariot élévateur.



**Prudence :**

Faire attention à l'espace situé au-dessus et en-dessous des fourches KOOI-REACHFORKS®.



**Prudence :**

La charge doit être répartie sur les fourches KOOI-REACHFORKS® le plus uniformément possible et peut comprendre une ou plusieurs palettes.



**Prudence :**

Rétracter les fourches KOOI-REACHFORKS® dès que possible.



**Prudence :**

Rétracter si possible les fourches KOOI-REACHFORKS® avant de déplacer le chariot élévateur.









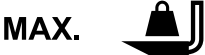
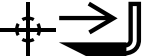

**Prudence :**

Toujours conduire en tenant les fourches KOOI-REACHFORKS® dans la position la plus basse possible.

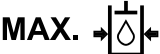
# Identification

Légende de la plaque d'identification :

	Description du type		Poids
	Numéro de série		Capacité maximale si rétractés
	Centre de gravité si rétractés		Capacité maximale si étendus
	Centre de gravité si étendus		Pression d'huile maximale autorisée
	Au centre de charge		Année de production
	Déport		Informations supplémentaires

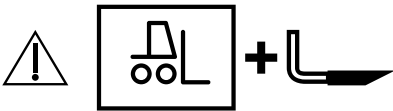

**AVERTISSEMENT :** Ne jamais dépasser la capacité maximale du chariot élévateur indiquée sur la plaque d'identification. La capacité nominale du chariot et de l'attache est de la responsabilité du fabricant du chariot élévateur et peut être inférieure à la capacité indiquée sur la plaque d'identification des attachements.

Description de la plaque d'identification des fourches KOOI-REACHFORKS® :

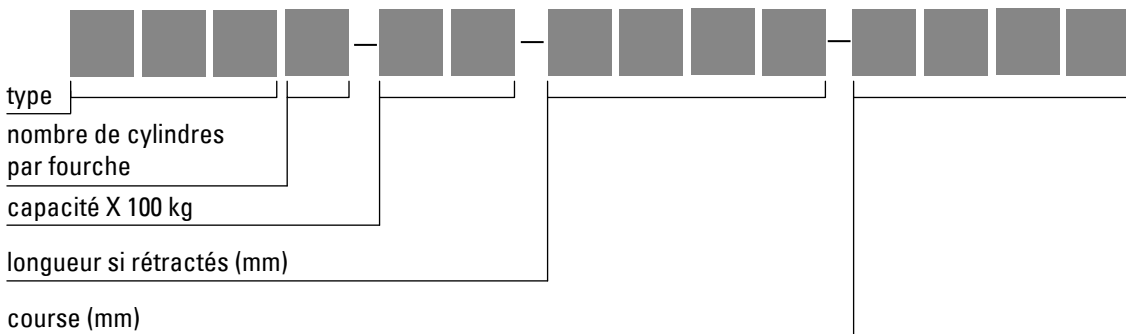

# Assemblage

**1** Les plaques d'identifications des fourches KOOI-REACHFORKS® sont estampillées d'un « L » et d'un « R ». Installer les fourches KOOI-REACHFORKS® à gauche (L) et à droite (R) du point de vue du siège du cariste.

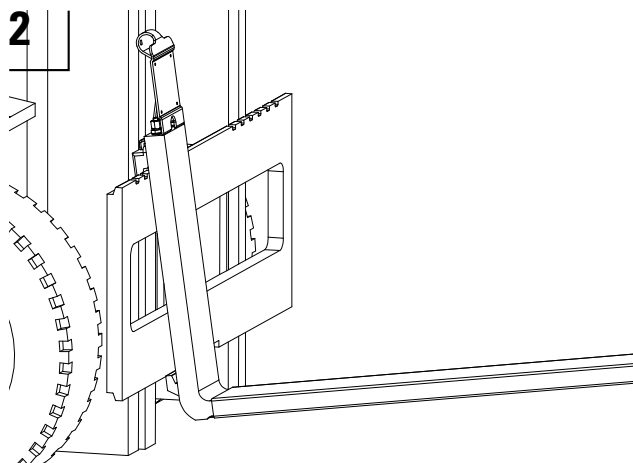

Faire coulisser les fourches KOOI-REACHFORKS® sur le tablier porte-fourche.

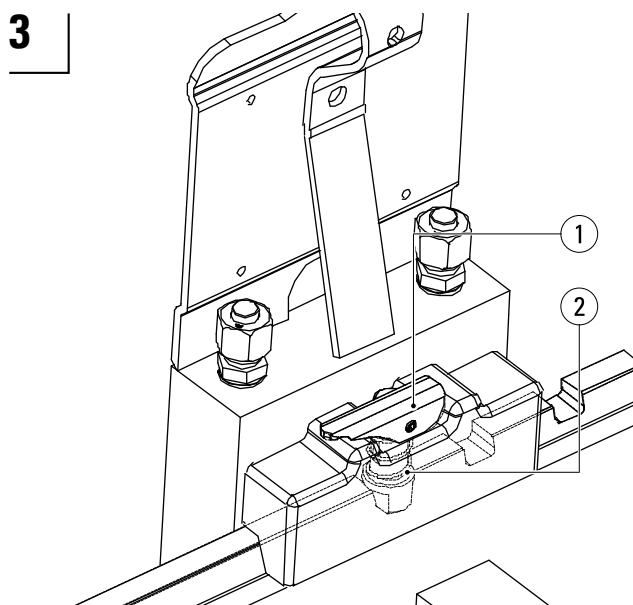

Vérifier que chaque goupille de sûreté des fourches KOOI-REACHFORK® (2) retombe dans l'un des crans du tablier porte-fourche. Mettre le loquet (1) avant d'utiliser les fourches.

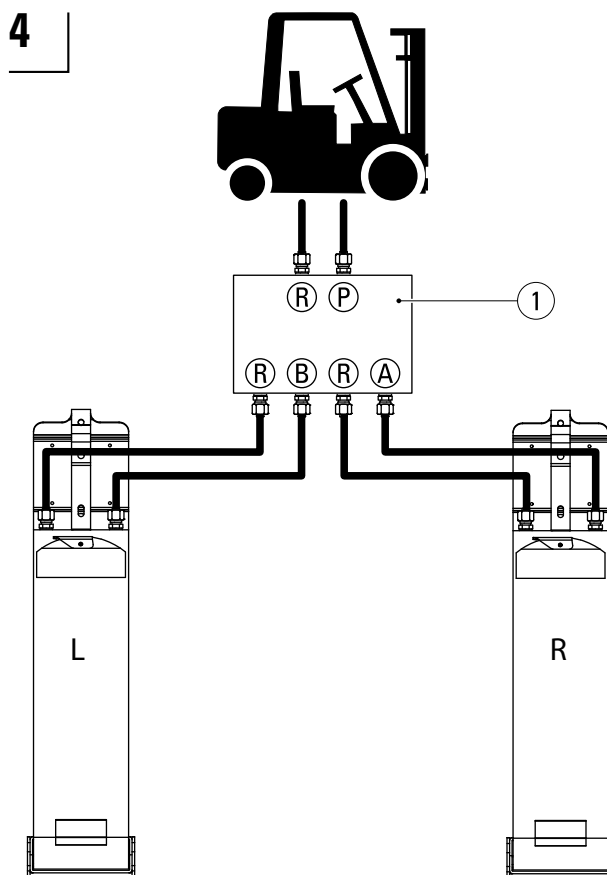

Raccorder les fourches KOOI-REACHFORKS® au système hydraulique via le diviseur de débit (1).

Types de KOOI-REACHFORKS®	Débit d'huile recommandé	Diamètre de tuyau recommandé	Pression maximum en fonctionnement	Raccords
REE2	7,5-12,5 (l/mn) 2-3,3 (gal/mn)	3/8"	250 bar (3626 psi)	12L / 10L / 8L / 7/16" JIC (USA) / 9/16" (USA)

**5** Purger le système hydraulique :

- Incliner le mât du chariot élévateur vers l'avant et vers l'arrière plusieurs fois à la suite.
- Incliner le mât du chariot élévateur vers l'avant et rétracter les fourches KOOI-REACHFORKS®.
- Étendre et rétracter les fourches KOOI-REACHFORKS® plusieurs fois.







Vérifier que les flexibles hydrauliques ne sont pas obstrués et qu'il n'y a pas de fuite d'huile.

# Utilisation des KOOI-REACHFORKS®

Pour minimiser l'usure, éviter tout contact entre les fourches KOOI-REACHFORKS® et le sol lors de l'utilisation des fourches. Afin de réduire l'usure :

- Les chaînes du mât du chariot élévateur peuvent être raccourcies de sorte que les fourches KOOI-REACHFORKS® ne puissent pas toucher le sol.
- Le fabricant peut remplacer une plaque antiusure sous le fourreau, lorsque celle-ci est usée.

## Programme d'entretien

N°	Description	Hebdomadaire	Mensuel	Tous les 6 mois ou 1000 heures	Tous les ans ou 2000 heures
1.	Graisser la face supérieure et inférieure de la fourche interne				
2.	Vérifier les fuites au niveau de la fourche interne				
3.	Contrôler l'usure des bandes d'usure				
4.	Vérifier la présence de saleté dans le fourreau et l'enlever				
5.	Contrôler les fuites au niveau de la tête du vérin				
6.	Contrôler les fourches internes conformément à la norme ISO 5057				

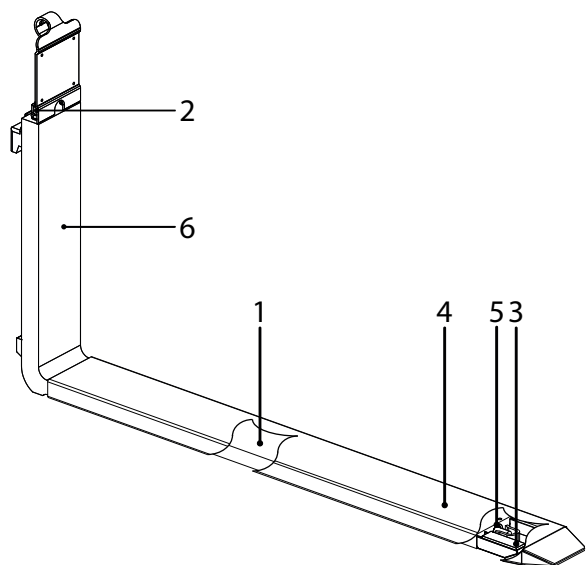

Remarques concernant le « Programme d'entretien »

- Graisse lubrifiante recommandée : Novatex EP2 (point 1).
- En cas de fuite, retirer immédiatement les fourches du chariot élévateur et contacter votre fournisseur (point 2).
- Si le contrôle révèle des défauts, résoudre le problème / remplacer les pièces avant de continuer à travailler avec les fourches KOOI-REACHFORKS®.
- Voir la section « Instructions pour remplacer le fourreau » et « Remplacement des pièces hydrauliques » pour plus d'informations sur le remplacement de pièces et les outils nécessaires.

# Usure

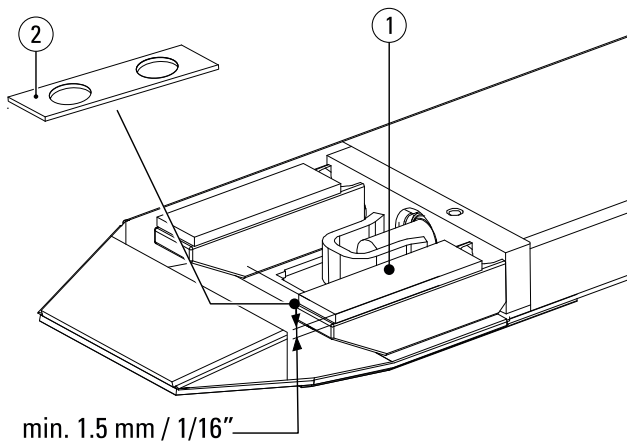

L'épaisseur des bandes d'usure (1) ne peut être inférieure à 1,5 mm (1/16"). Lorsque les bandes d'usure (1) ont atteint cette épaisseur, les remplacer ou combler avec des cales d'espacement (2) (Art. N° RE0092002). Voir point 3 du programme d'entretien.

## Plaque d'usure REE2/REE4

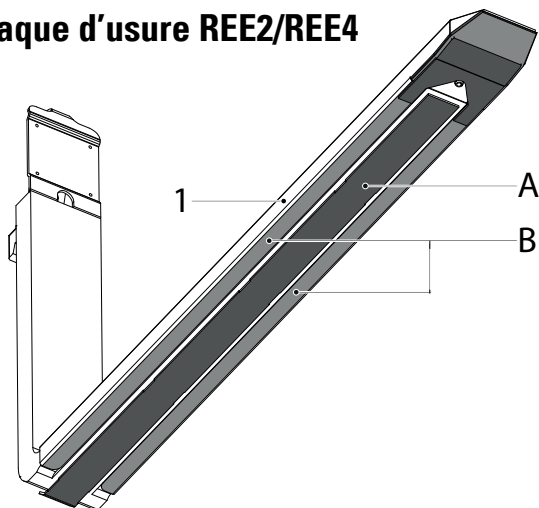

Lorsque la surface A (gris foncé, plaque d'usure soudée) est usée au point d'être au niveau ou en dessous de la surface B (gris clair), la plaque d'usure soudée (A) doit être remplacée. Pour plus d'informations sur les plaques d'usure soudées, veuillez contacter votre fournisseur de fourches. Voir le point 4 du calendrier d'entretien.

### Prudence:



Les manchons doivent être retirés des K00-10®-REACHFORKS avant de procéder aux travaux de soudage.

Les pistons, les tiges de piston et les culasses doivent être retirés avant de procéder au soudage de la fourche intérieure.

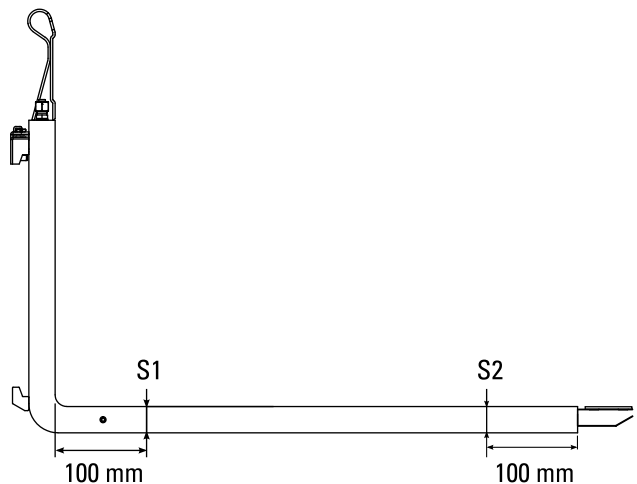

La fourche interne est à remplacer dès lors que l'épaisseur de S1 est inférieure de 5 % à S2. Voir point 7 du programme d'entretien.

## Manchon extérieur RIE2

Lorsque la surface C (gris clair) est usée sur 3 mm ou plus, le manchon doit être remplacé.

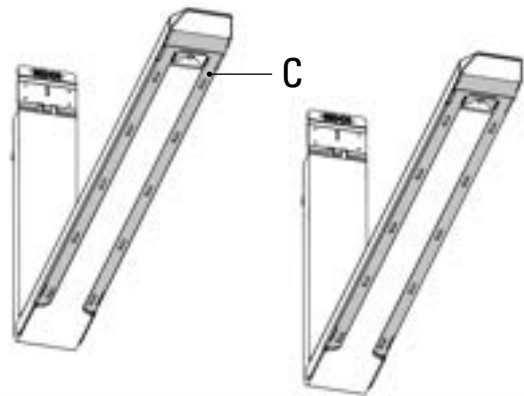

# Prendre des marchandises sur un rayonnage

1. Positionner le chariot élévateur juste en face du rayonnage

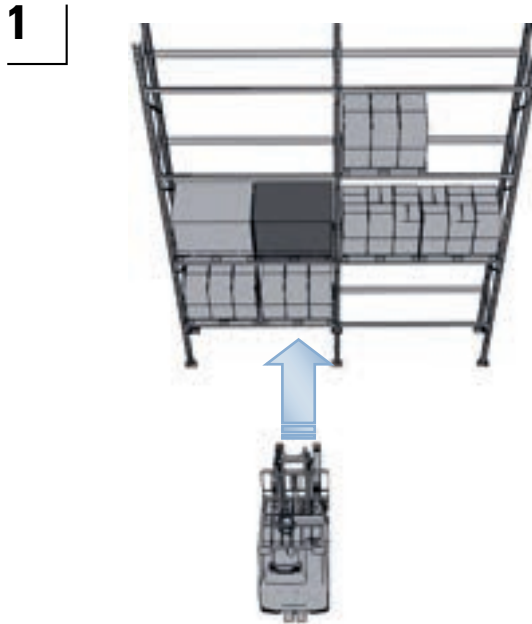

3. reculer tout droit et n'abaisser qu'ensuite les marchandises dans la position la plus basse possible.

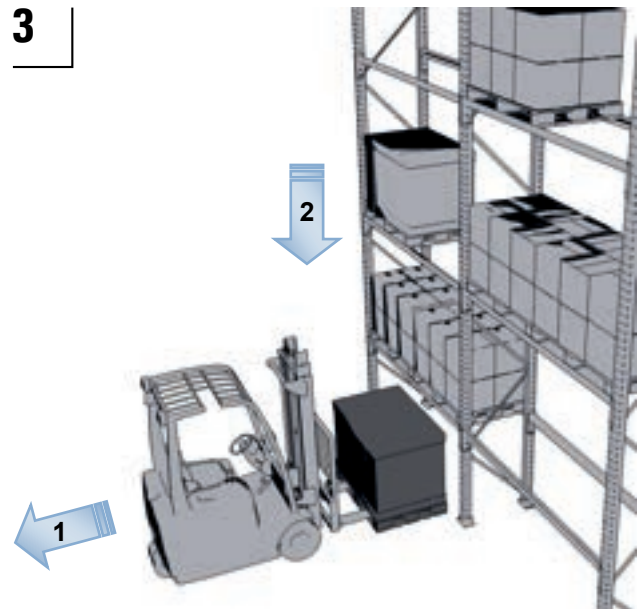

2. Lever les fourches dans la bonne position pour prendre les marchandises.

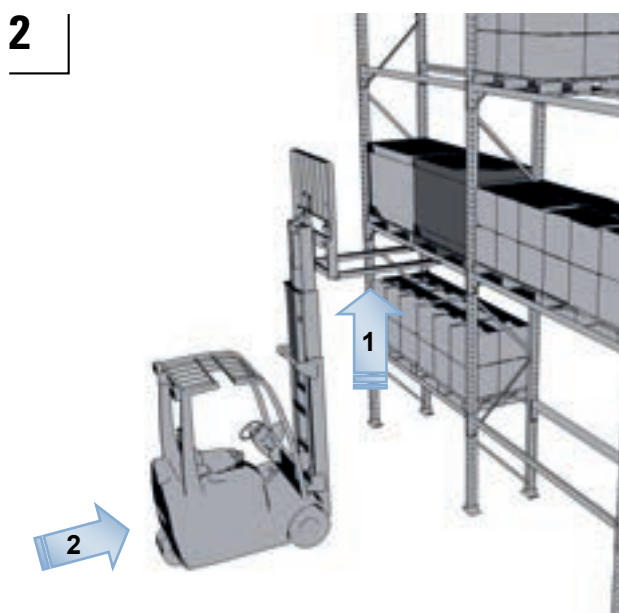

4. Tourner ensuite le chariot élévateur dans une nouvelle direction de déplacement

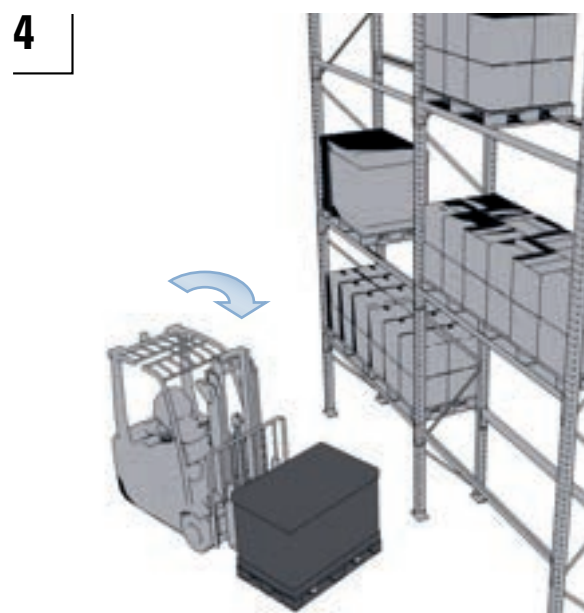



## Poser des marchandises sur un rayonnage

1. Positionner le chariot élévateur juste en face du rayonnage avec la charge toujours dans la position la plus basse.

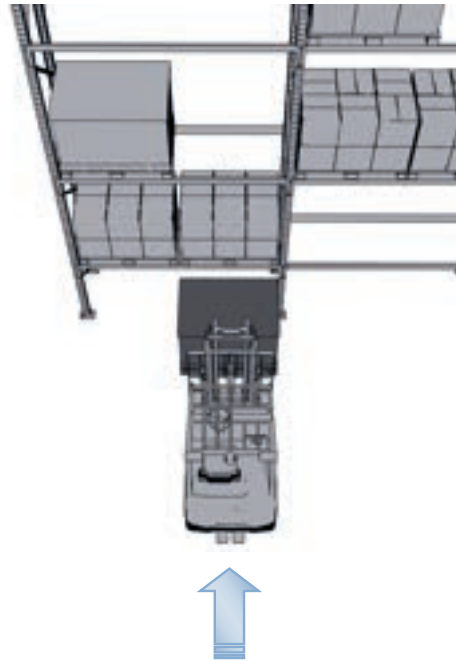

3. Reculer tout droit et n'abaisser qu'ensuite les fourches dans la position la plus basse possible.

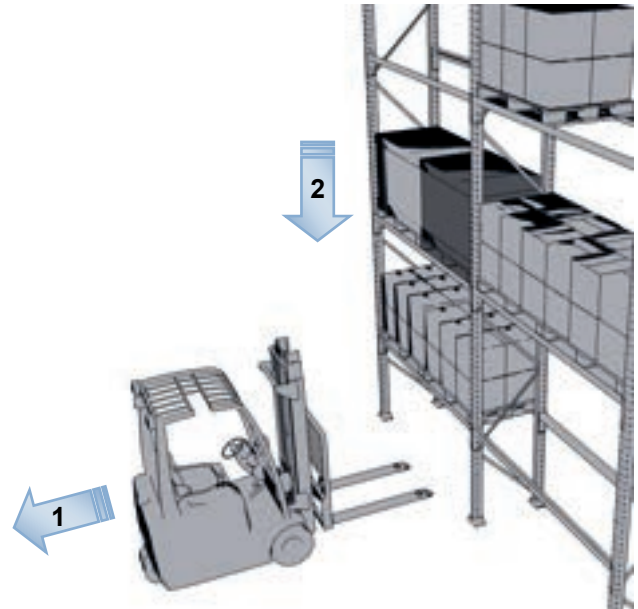

2. Lever la charge et placer les marchandises dans le rayonnage.

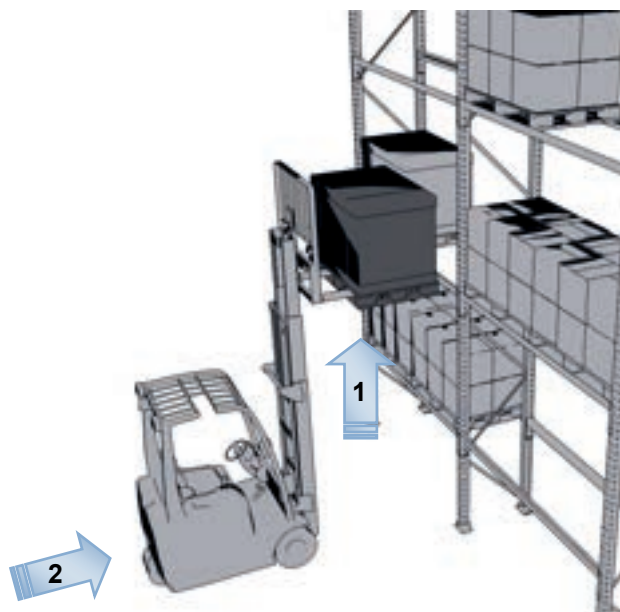

4. Tourner ensuite le chariot élévateur dans une nouvelle direction de déplacement

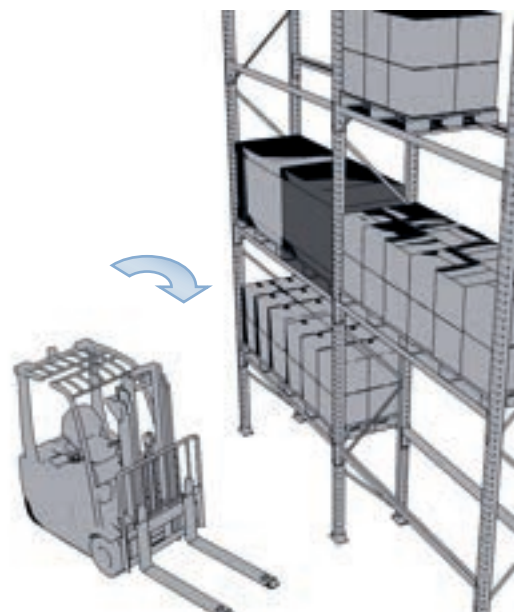

# Instructions pour remplacer le Fourreau

- 1** Positionner les fourches KOOI-REACHFORKS® à hauteur de la hanche, incliner légèrement le mât du chariot élévateur vers l'avant et retirer la clé du contact.



**Avertissement :**

Ne pas réaliser de travaux d'entretien sur les fourches KOOI-REACHFORKS® lorsque le système hydraulique est sous pression (enlever la clé de contact du chariot élévateur).

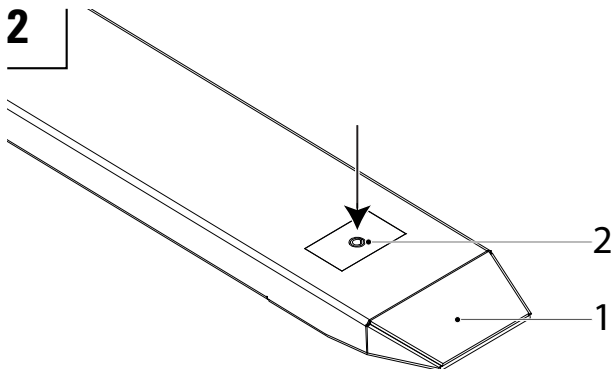
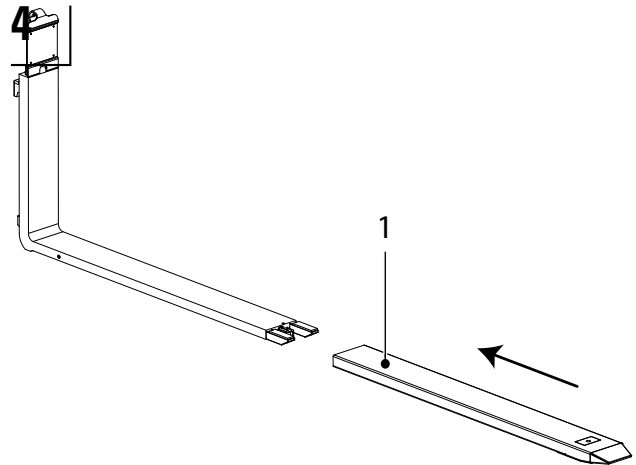

Faire coulisser le (nouveau) fourreau (1) sur la fourche.

Retirer le manchon de serrage (2) du fourreau (1).

**Outils nécessaires :** Marteau, poinçon Ø10

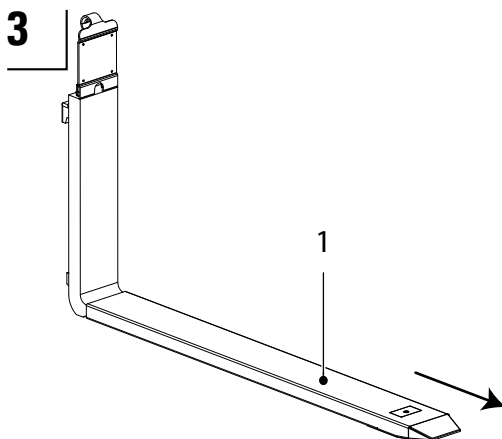
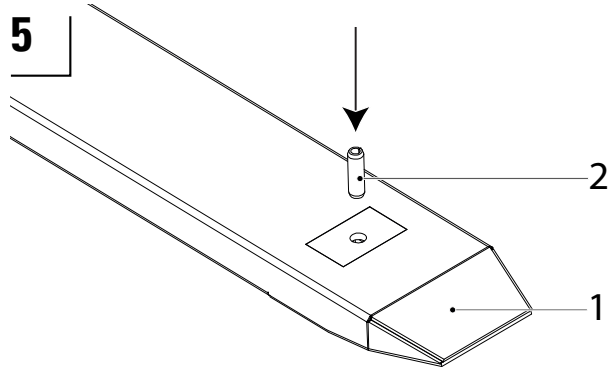

Remettre le manchon de serrage (2) sur le (nouveau) fourreau (1).



**Prudence :**

Vérifier que les trous dans le fourreau (1) sont alignés par rapport aux ouvertures du/des support(s) soudé(s) sur la/les tige(s) de piston. NE PAS taper le manchon de serrage sur le support ou la tige de piston !

**Outils nécessaires :** Marteau.

Retirer le fourreau (1) de la fourche.

# Remplacement des éléments hydrauliques

**1** Suivre les étapes 1 à 3 de la section « Instructions pour remplacer le fourreau ».



**Avertissement :**

Ne pas réaliser de travaux d'entretien sur les fourches KOOI-REACHFORKS® lorsque le système hydraulique est sous pression (enlever la clé de contact du chariot élévateur).

**2**

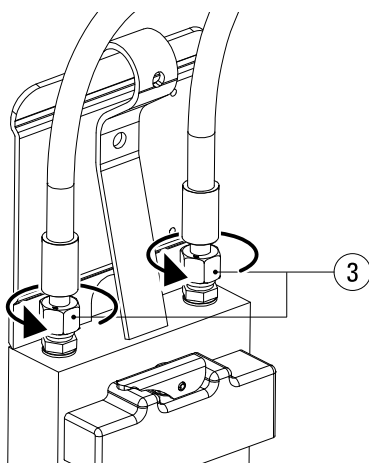

Dévisser légèrement les raccords de flexibles (3) afin que les pistons ne créent pas de vide au moment de retirer les éléments hydrauliques.

**Outils nécessaires :** Clé plate de 19.

**3**

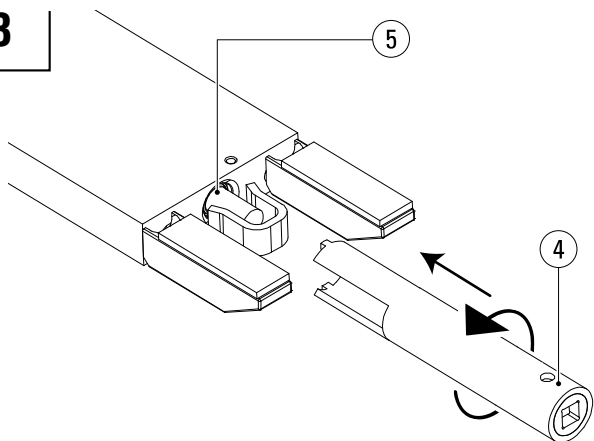

Placer un bac récepteur sous la fourche. Dévisser la/les tête(s) de vérin (5) à l'aide d'une clé de tête de vérin (4) et d'un cliquet.

**Outils nécessaires :** Clé de tête de vérin, cliquet 1/2".

\*Les clés de tête de vérin sont uniquement disponibles auprès de Meijer Handling Solutions B.V. (Art. N° RE0058049).

**4**

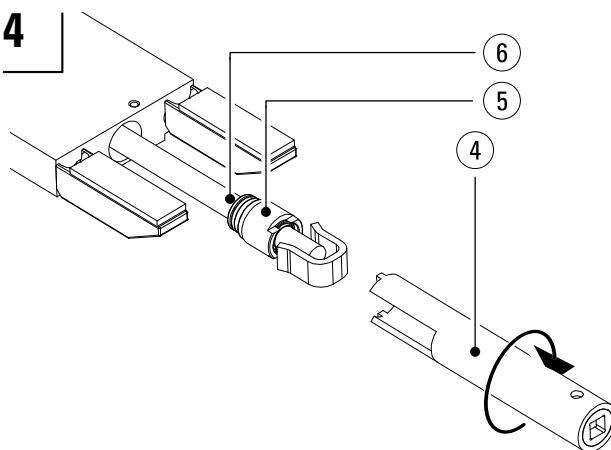

Retirer tout l'ensemble hydraulique (6) composé du piston, de la tête de vérin et de la tige de piston de la fourche.



**Prudence :**

Faire attention à la surface de la tige de piston. La moindre détérioration de la surface peut causer des fuites.

**5**

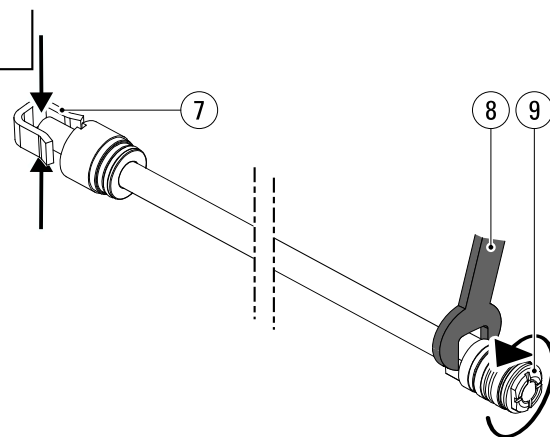

Serrer la tige de piston à l'aide d'une pince à l'extrémité de la tige (7) et non sur la tige de piston elle-même afin d'éviter de la détériorer (voir étape 4 dans cette section). Utiliser une clé plate de 19 (8) pour desserrer le piston (9). Si le piston ne peut être desserré, le chauffer à l'aide d'un chalumeau.

**Outils nécessaires :** Clé plate de 19, pince.

**Note :** Une fois le piston chauffé au chalumeau, il faut le remplacer en raison de l'endommagement des joints dû à la chaleur.



**Avertissement :**

Ne pas utiliser de chalumeau à un endroit non équipé/prévu à cet effet en raison du risque d'incendie.

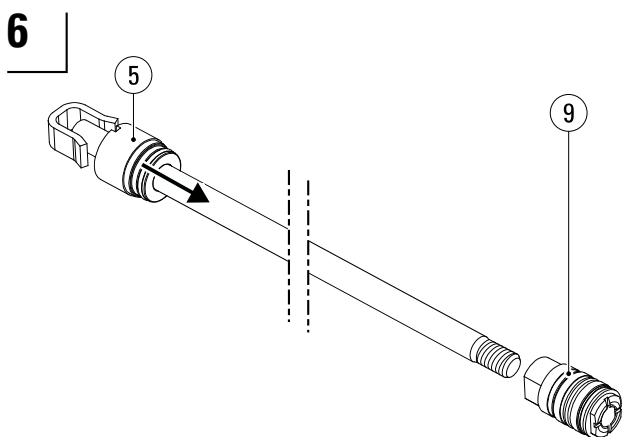

Lorsque le piston (9) est retiré, la tête de vérin (5) peut être retirée dans le cas où il faudrait la remplacer.

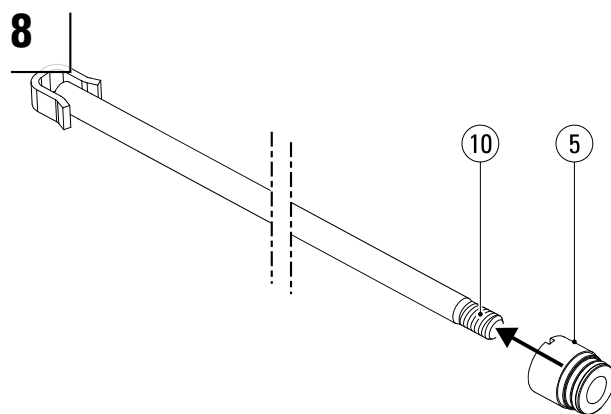

Faire coulisser la (nouvelle) tête de vérin (5) sur la tige de piston (10).



**Prudence :**

Ne pas endommager les joints de tête de vérin (5) lors du montage car cela peut causer des fuites. Faire particulièrement attention lors du coulisement de la tête de vérin (5) sur le filetage (10) de la tige de piston.

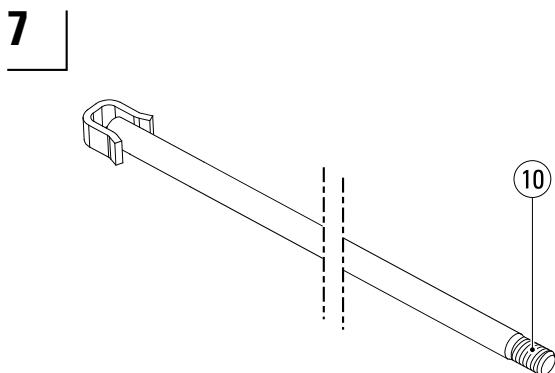

Enlever tout résidu de colle restant du filetage de la tige de piston (10) puis nettoyer la tige de piston et le filetage (10) à l'aide de Loctite 7063<sup>1</sup>.

**Outils nécessaires :** Loctite 7063<sup>1</sup>.

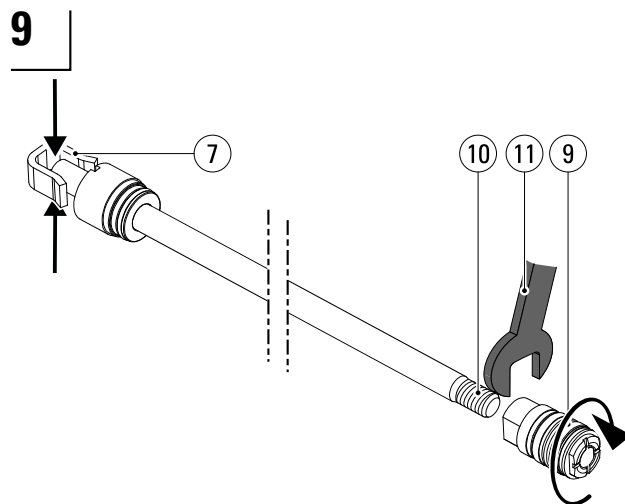

Appliquer de la Loctite 270 sur le filetage (10) de la tige de piston <sup>1</sup>. Serrer la tige de piston à l'aide d'une pince à l'extrémité de la tige (7) et non sur la tige de piston elle-même afin d'éviter de la détériorer (voir étape 4 dans cette section). Nettoyer le filetage du piston avec de la Loctite 7063<sup>1</sup>. Utiliser une clé dynamométrique de 19 (11) pour serrer le piston (9) sur la tige de piston (10) au couple de 40 Nm.

**Outils nécessaires :** Loctite 270<sup>1</sup>, Loctite 7063<sup>1</sup>, clé dynamométrique de 19.

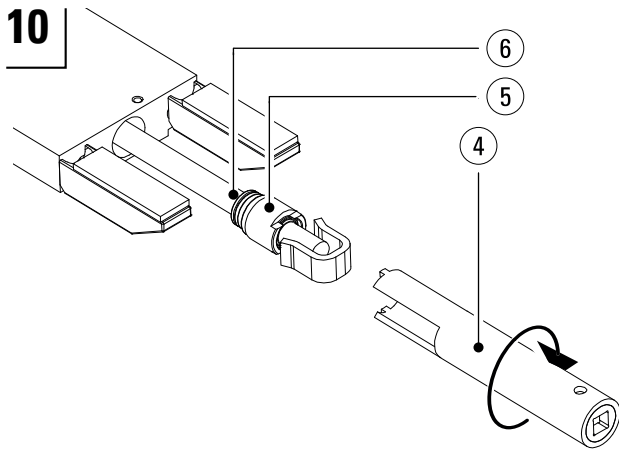

Enduire le filetage de la tête de vérin (5) de Copaslip<sup>2</sup>. Aligner l'ensemble hydraulique (6) avec le vérin et taper prudemment au marteau pour le faire entrer dans l'alésage. Bien serrer la tête de vérin à l'aide de la clé de tête de vérin (4) et d'une clé dynamométrique. Voir la valeur de couple dans le tableau ci-dessous.

**Outils nécessaires** : Marteau, Copaslip<sup>2</sup>, clé de tête de vérin\*, clé dynamométrique 1/2".

Diamètre du vérin (en mm)	Couple (Nm)
25	70

\*Les clés de tête de vérin sont uniquement disponibles auprès de Meijer Handling Solutions B.V. (Art. N° RE0058049).



**Prudence :**

Ne pas endommager le piston ou les joints de tête de vérin lors du montage, cela pourrait causer des fuites.

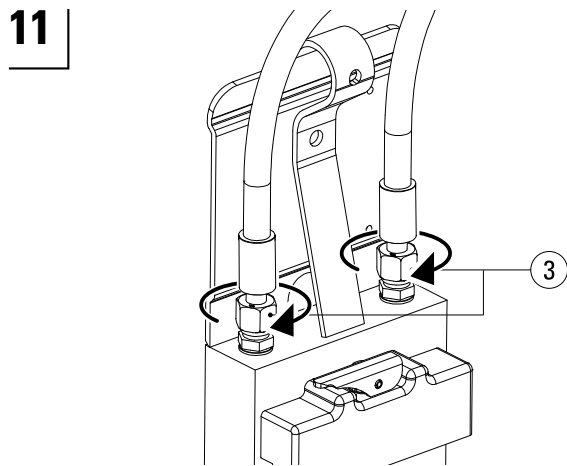

Bien serrer les raccords de flexibles (3).

**Outils nécessaires** : Clé plate de 22.

**12** Suivre les étapes 4 à 5 de la section « Instructions pour remplacer le fourreau ».

**13** Enfin, suivre l'étape 5 de la section « Assemblage ».

<sup>1</sup> Voir [www.loctite.com](http://www.loctite.com)

<sup>2</sup> Voir [www.kroon-oil.com](http://www.kroon-oil.com)

# Dépannage

Observation	Symptôme	Cause possible	Solution possible
Fuite d'huile	Fuite d'huile entre la tête de vérin et la tige de piston	Tige de piston pliée	Remplacer la tige de piston et la tête de vérin
		Tige de piston rayée/en-dommagée	
	Fuite d'huile entre la tête de vérin et la fourche.	Fuite au niveau du joint de piston	Remplacer la tête de vérin
		Fuite au niveau du joint torique	Remplacer le joint torique
		Fuite au niveau de la bague en cuivre	Remplacer la bague en cuivre
Fuite d'huile au niveau du raccord	Raccord desserré	Resserrer le raccord	
	Fuite d'huile au niveau des fourches	Au moins une des fourches KOOI-REACHFORKS® est brisée	Retirer immédiatement les fourches KOOI-REACHFORKS® du chariot et contacter votre fournisseur.
Les fourches ne se déplacent pas à l'unisson	Les fourreaux ne se déplacent pas à l'unisson	Fuite au niveau d'un joint de piston	Remplacer le piston dont le joint fuit
	L'un des fourreaux s'étend sans que le levier de commande ne soit actionné.	Présence d'air dans le système hydraulique	Suivre l'étape 5 de la section « Assemblage ».
Différence de longueur entre les fourreaux	Longueur de course différente	Tiges de piston de longueur différente.	Merci de contacter votre fournisseur.
		Piston desserré	Démonter la fourche externe, retirer l'ensemble hydraulique de la fourche et resserrer le piston (40 Nm)
Différence de hauteur entre les fourches	L'extrémité d'une fourche est plus basse que l'autre	L'une des fourches KOOI-REACHFORKS® a été déformée de façon permanente suite à une surcharge.	Retirer immédiatement les fourches KOOI-REACHFORKS® du chariot et contacter votre fournisseur
		L'une des fourches KOOI-REACHFORKS® n'est pas accrochée au tablier porte-fourche	Accrocher correctement la fourche KOOI-REACHFORK® au tablier porte-fourche (vérifier mécanisme de fermeture)
		Le tablier porte-fourche n'est pas entièrement horizontal	Contactez votre fournisseur du chariot élévateur.
	Jeu excessif entre la fourche et le fourreau	Les fourches ne se correspondent pas (appartiennent à des modèles différents)	Vérifier les numéros de série.
		Les bandes d'usure de l'une des fourches KOOI-REACHFORK® sont usées différemment	Remplacer les bandes d'usure
		Bandes d'usures usées	
	Fourreaux usés	Remplacer les fourreaux	

## Nomenclature des pièces de rechange REE2 / RIE2 / REE4

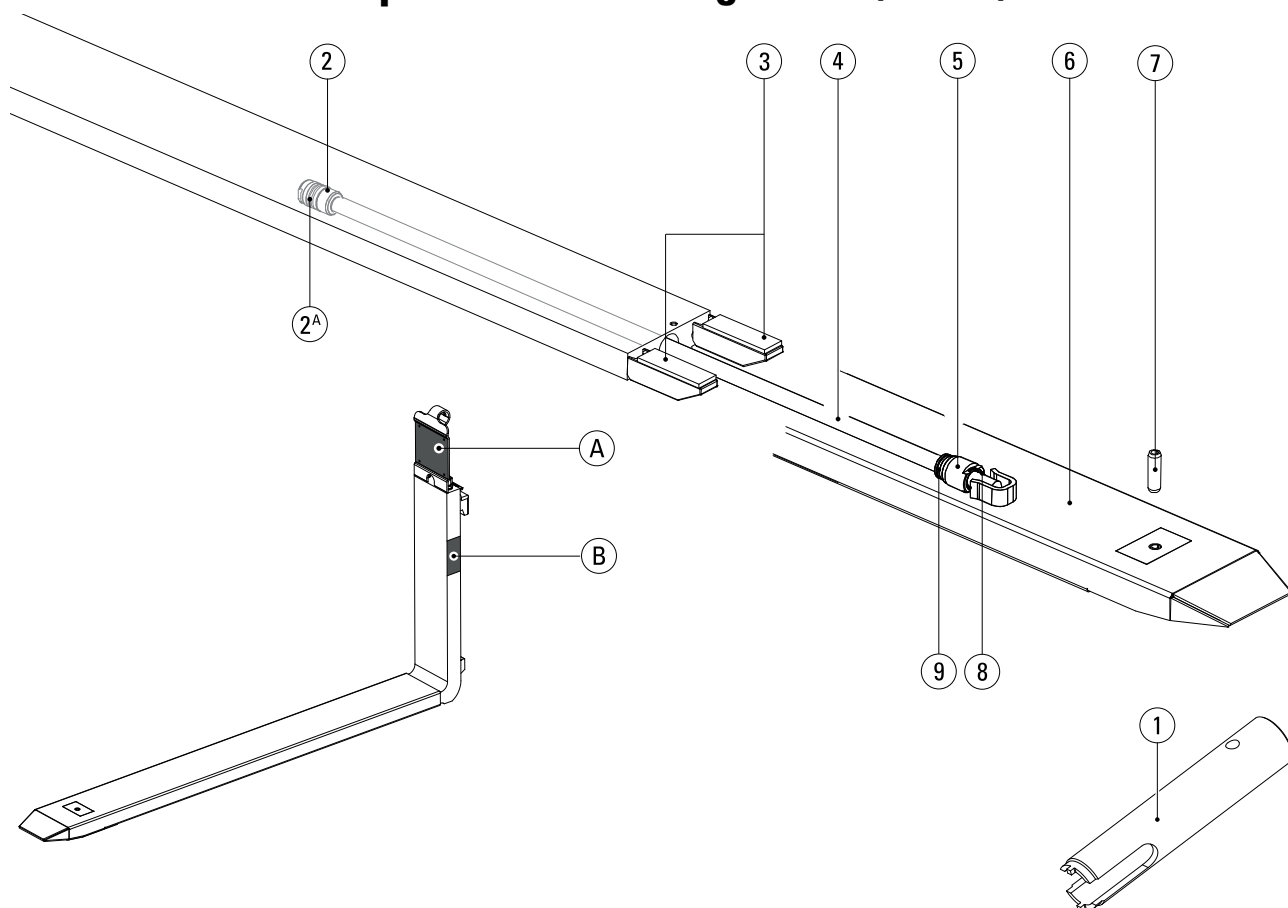

Pos. N°	Description	N° de référence	Nombre de pièces par modèle et par type de fourches			
			REE4-17	REE2-17	REE2-24	RIE2-17
1	Clé de tête de vérin REE2	RE0058049	1 <sup>2</sup>	1 <sup>2</sup>	1 <sup>2</sup>	1 <sup>2</sup>
2	Piston avec étanchéité RE Ø25 (pour tige de piston Ø16)	RE2008000	4	2	2	2
2 <sup>A</sup>	Joint de piston RE Ø25 (pour tige de piston Ø16)	RE0015000	4	2	2	2
3	Bande d'usure plastique 80x25x4,5	RE0020000	4	4	4	4
4	Tige de piston RE Ø16 course 800 mm <sup>1</sup>	RE20100000900	4	2	2	-
4a	Tige de piston RE Ø16 course 700 mm <sup>1</sup>	RE20100000800	-	-	-	2
5	Tête de vérin incl. joint Ø25 (pour tige de piston Ø16)	RE2009023	2	2	2	2
6	Fourreau	*	2	2	2	2
7	Manchon de serrage 12x40 mm	RE0033018	4	2	2	2
8	Anneau racleur Ø16	RE0014000	4	2	2	2
9	Joint torique 20x2,5 Ø25	RE0012000	4	2	2	2
	Diviseur de débit 6-12 ltr (métrique)	RE0100044	1	1	1	1
	Diviseur de débit 6-12 ltr (métrique)	RE0100045	1	1	1	1
A	Plaque d'identification					
B	Informations de type et numéro de série gravés					

\* Pour le type de manchon voir la section : Nomenclature des pièces de rechange des fourreaux REE2

<sup>1</sup> Si la longueur de fourche n'est pas égale à 1200 et/ou si la course n'est pas égale à 800, alors relier le numéro de série à la demande de pièce détachée.

<sup>2</sup> Disponible séparément auprès du fournisseur KOOI-REACHFORKS®, **n'est pas** fourni avec les fourches KOOI-REACHFORKS®.

# Nomenclature des pièces de rechange des fourreaux REE2 / RIE2 / REE4



REE2 17 Type I



REE2 17 Type II



REE2 17 Type III



REE2 24 Type I



REE2 24 Type II



REE2 24 Type III



A

B

Wear plates REE types



RIE 17 / 19 type I



RIE 17 / 19 type II



## Nomenclature des pièces de rechange des fourreaux REE2 / RIE2 / REE4 (suite)

Description	N° de référence	Longueur de fourche rétractée
REE2 17 type I <sup>1</sup>	BV00029657	1200
REE2 24 type I <sup>1</sup>	BV00037485	1200
REE2 17 type II <sup>1</sup>	M00028013	1200
REE2 24 type II <sup>1</sup>	M00008510	1200
REE2 17 type III <sup>1</sup>	M00044122	1200
REE2 24 type III <sup>1</sup>	10107303	1200
Plaque d'usure A (REE) <sup>1</sup>	M00012315	1200
Plaque d'usure B (REE) * <sup>1</sup>	M00014882	1200
Plaque d'usure C (REE) ** <sup>1</sup>	M00028014	1200
RIE 17 / 19 type I *** <sup>1</sup>	M00030127	1200
RIE 17 / 19 type II *** <sup>1</sup>	10088397	1150

\*Plaque d'usure uniquement fournie avec fourches de type I

\*\*Plaque d'usure uniquement fournie avec fourches de type II

\*\*\*Seulement RIE : Le fourreau extérieur comporte une plaque d'usure externe intégrée (en dessous) - lorsque la plaque d'usure est complètement usée le fourreau extérieur doit être remplacé. La fourche de base ne comporte pas de plaque d'usure séparée.

1 - Si la longueur de fourche n'est pas égale à 1200 et/ou si la course n'est pas égale à 800, alors relier le numéro de série à la demande de pièce détachée.

# Normes de production et de sécurité

Meijer Handling Solutions B.V. exige que ses produits soient de la meilleure qualité et nous ne pouvons offrir cette garantie qu'en nous conformant à tous les standards et réglementations internationaux en vigueur tels que :

## **ISO 9001**

Systèmes de gestion de la qualité – Exigences.

## **ISO 13284**

Extensions de bras de fourche et bras de fourche télescopiques. Caractéristiques techniques et prescriptions de résistance. (facteur de sécurité : 3 à tout moment)

## **ISO 2328**

Bras de fourche à tenons et tabliers porte-fourches. Dimensions de montage.

## **ISO 4406**

Transmissions hydrauliques – Fluides – Méthode de codification du niveau de pollution particulaire solide

## **ISO 3834-2**

Exigences de qualité concernant les opérations de soudage. Soudage par fusion de matériaux métalliques.

## **CE**

Directive 2006/42/CE relative aux machines



Meijer Handling Solutions B.V.

Oudebildtdijk 894

9079 NG St. Jacobiparochie

Les Pays-Bas

Site Internet : [www.meijer-handling-solutions.com](http://www.meijer-handling-solutions.com)

Téléphone : +31 (0)518 492929

Fax : +31 (0)518 492915

E-mail : [info@meijer-group.com](mailto:info@meijer-group.com)