

# Manuel d'utilisation et liste des composants

## ROLLERFORKS®

**KOOI** PALLETLESS®

RFC10-D1, RFCC10-D1  
RFC15-D1  
RFC20-D1, RFCC20-D1  
RFC24-D1, RFCC24-D1  
RFC30-D1

N° de référence : MAN01022017-06  
Date de publication : 02-04-2021

Langue : FRA  
Révision : 06

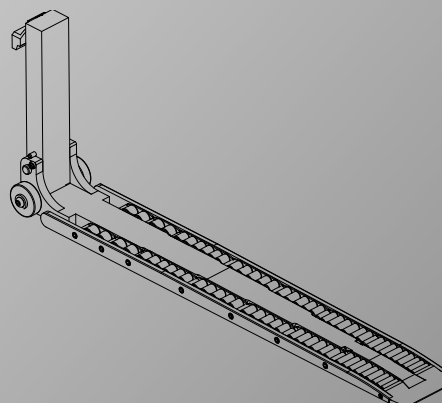

## Table des matières

|  |    |  |    |
|--|----|--|----|
| Définitions .....  | 2  | Commande de composants.....                        | 12 |
| Avant-propos .....   | 2  | Annexes.....                                       | 13 |
| Standards de qualité, normes et directives .....               | 2  | Annexe 1.....                                      |    |
| Introduction.....  | 2  | Pièces détachées pour ROLLERFORKS® RFC10-D1.....   | 14 |
| Sécurité .....   | 3  | Annexe 2.....                                      |    |
| Plaque d'identification .....                                  | 4  | Pièces détachées pour ROLLERFORKS® RFC15-D1.....   | 15 |
| Indication de type – Notes d'explication .....                 | 4  | Annexe 3.....                                      |    |
| Capacité de Charge .....                                       | 5  | Pièces détachées pour ROLLERFORKS® RFC20-D1.....   | 16 |
| Mise en service des Rollerforks® .....                         | 6  | Annexe 4.....                                      |    |
| Montage des Rollerforks® .....                                 | 7  | Pièces détachées pour ROLLERFORKS® RFC24-D1.....   | 17 |
| Instructions pour l'égalisation .....                          | 7  | Annexe 5.....                                      |    |
| Prise d'une charge à l'aide des ROLLERFORKS® .....             | 8  | Pièces détachées pour ROLLERFORKS® RFC30-D1.....   | 18 |
| Division de la marchandise en 2 à l'aide des ROLLERFORKS®..... | 9  | Annexe 6.....                                      |    |
| Inspection et entretien.....                                   | 10 | Pièces détachées pour ROLLERFORKS® RFCC10-D1 ..... | 19 |
| Instructions pour le remplacement des cartouches .....         | 11 | Annexe 7.....                                      |    |
| Instructions pour le remplacement de l'extrémité .....         | 11 | Pièces détachées pour ROLLERFORKS® RFCC20-D1 ..... | 20 |
| Instructions pour le remplacement des rouleaux supports        | 12 | Annexe 8.....                                      |    |
| Couples.....   | 12 | Pièces détachées pour ROLLERFORKS® RFCC24-D1 ..... | 21 |
|  |    | Annexe 9.....                                      |    |
|  |    | Pièces détachées pour suspension ROLLERFORKS®..... | 22 |

# Définitions



## **Avertissement :**

Les paragraphes accompagnés d'un symbole « Avertissement » (comme indiqué ci-contre) et commençant par « **Avertissement :** » apportent des informations concernant des actions qui pourraient causer des blessures corporelles graves.



## **Prudence :**

Les paragraphes accompagnés d'un symbole « Prudence » (comme indiqué ci-contre) et commençant par « **Prudence :** » apportent des informations concernant des actions pouvant endommager les ROLLERFORKS®, des composants des ROLLERFORKS®, ou les marchandises.

# Avant-propos

© Copyright 2021, Meijer Handling Solutions B.V. All rights reserved.

La reproduction des informations fournies dans le présent manuel, y compris, sans s'y limiter, les illustrations et le texte, est strictement interdite sans l'autorisation écrite préalable de Meijer Handling Solutions B.V.

Les informations du présent manuel sont fournies sans aucune garantie. Meijer Handling Solutions B.V. ne pourra en aucun cas être tenu pour responsable de tout accident ou dommage résultant de l'utilisation du présent manuel.

Veillez noter que les informations du présent manuel peuvent être modifiées à tout moment sans préavis et qu'il peut contenir des inexactitudes techniques et des fautes de frappe. Meijer Handling Solutions B.V. met tout en œuvre pour éviter la présence d'erreurs dans ce manuel, sans toutefois pouvoir le garantir absolument. En cas de fautes de frappe, d'inexactitudes techniques, ou pour faire part de vos suggestions, n'hésitez pas à contacter le fournisseur.

Les autres noms de marques et de produits utilisés dans le présent manuel mais non stipulés ici sont des marques de fabrique de leurs détenteurs respectifs.

# Standards de qualité, normes et directives

Meijer Handling Solutions B.V. se conforme à la norme de qualité suivante :

- ISO 9001

Les ROLLERFORKS® sont conformes aux normes et directives suivantes :

- CE (2006/42/EC) – Directive Machines
- ISO 2328 – Chariots élévateurs à fourche – Bras de fourche à tenons et tabliers porte-équipements – Dimensions de montage
- ISO 3834-2 – Exigences de qualité en soudage par fusion des matériaux métalliques – Partie 2 : Exigences de qualité complètes

# Introduction

Les ROLLERFORKS® sont des fourches pour chariots élévateurs qui permettent un chargement sans palette et le levage de marchandises, que ces marchandises soient placées sur des feuilles de palettisation ou pas. De plus, les ROLLERFORKS® peuvent être utilisées en remplacement des fourches de chariots élévateurs standards, pour la manutention de palettes standards.

Les ROLLERFORKS® sont conçues pour une utilisation sur chariots élévateurs ou toutes autres machines de « manutention de matériaux », et sont équipées en standard d'une suspension ISO 2328 pour la liaison à ces machines. Les ROLLERFORKS® n'intègrent aucun composant électrique ou hydraulique et sont pilotées par le fait de manœuvrer vers l'avant et vers l'arrière la machine sur laquelle elles sont montées.

Les ROLLERFORKS® peuvent aussi bien être utilisées dans un environnement sec que dans un environnement humide et à des températures comprises entre -20°C et +50°C.

# Sécurité

**Avertissement :**

Ne jamais dépasser la capacité de charge maximale du chariot élévateur à fourche, quelle que soit la capacité de charge des ROLLERFORKS®.

**Avertissement :**

Ne jamais dépasser la capacité de charge maximale des ROLLERFORKS®.

**Avertissement :**

Ne jamais passer sous les ROLLERFORKS®.

**Avertissement :**

Ne PAS utiliser les ROLLERFORKS® dans un environnement dont la température est inférieure à -20°C / -22°F ou supérieure à 50°C / 122°F.

**Avertissement :**

L'exploitation des ROLLERFORKS® par un mineur est interdite.

**Avertissement :**

Ne PAS utiliser les ROLLERFORKS® pour déplacer des personnes ou des animaux.

**Avertissement :**

AUCUNE opération de soudage n'est autorisée sur les ROLLERFORKS® sans l'autorisation spécifique du fabricant. En cas de présence de soudure sur les ROLLERFORKS® sans autorisation spécifique du fabricant, toutes les dispositions de garantie seront considérées comme nulles et non avenues.

**Avertissement :**

En cas de défaut des ROLLERFORKS®, ne PAS les utiliser avant qu'elles aient été réparées par du personnel compétent.

**Avertissement :**

Tout contact entre les ROLLERFORKS® et le sol doit être évité pendant la conduite avec une charge. En cas de contact des ROLLERFORKS® avec le sol, la charge sera éjectée des fourches, ce qui pourra endommager les marchandises et provoquer des situations dangereuses.

**Avertissement :**

Ne PAS lever ou déplacer une charge en n'utilisant que les extrémités des ROLLERFORKS®.

**Prudence :**

Veiller à toujours égaliser la longueur des ROLLERFORKS® avant l'utilisation, en utilisant les vis de réglage situées sur le côté du talon. (Voir Instructions pour l'égalisation des ROLLERFORKS®)

**Prudence :**

Ne jamais utiliser de système de déport latéral lorsque les ROLLERFORKS® sont sur le sol. Ceci pour éviter tout endommagement des ROLLERFORKS®.











**Prudence :**











Pour éviter tout endommagement des rouleaux, veiller à toujours abaisser les ROLLERFORKS® (et le tablier porte-fourche) de manière contrôlée.

**Prudence :**

Toujours utiliser les ROLLERFORKS® (RFCC) élargies pour le chargement et le déchargement de conteneurs réfrigérés ayant des rainures de circulation spécifiques sur le dessous. Les rouleaux des ROLLERFORKS® standards pourraient se coincer dans les rainures.

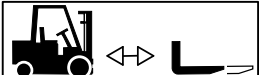
# Plaque d'identification

|   |                      |  |                      |
|---|----------------------|--|----------------------|
|  | <input type="text"/> |                         | <input type="text"/> |
|  | <input type="text"/> |                         | <input type="text"/> |
|  | <input type="text"/> |                       |                      |
|  | <input type="text"/> |  |                      |
|  | <input type="text"/> |  |                      |
|  | <input type="text"/> |  |                      |
|  | <input type="text"/> |                         |                      |
| product of<br>MEIJER HANDLING SOLUTIONS   |                      | <b>KOOI</b> PALLETLESS®  |                      |
| ST00000002  |                      | OUDEBILDTDIJK 894, 9079 NG ST. JACOBIPAROCHIE NL<br>TEL.: +31(0) 518 - 492929, FAX.: +31(0) 518 - 492915 |                      |

-  Description du type
-  N° de série
-  Centre de gravité
-  Capacité max. avec charge sur centre de gravité
-  Centre de gravité de la charge
-   **AVERTISSEMENT :** Ne jamais dépasser la capacité indiquée sur la plaque d'identification du chariot élévateur. La capacité de l'ensemble chariot élévateur et extension est de la responsabilité du fabricant du chariot élévateur, et peut être inférieure à la capacité indiquée sur la plaque d'identification de l'extension.
-  Année de fabrication
-  Poids à vide
-  Informations complémentaires

## Indication de type – Notes d'explication

|                           |   |   |   |   |   |   |   |   |   |   |   |   |   |
|---------------------------|---|---|---|---|---|---|---|---|---|---|---|---|---|
|                           | R | F | C | * | 2 | 4 | - | 1 | 1 | 0 | 0 | 2 | A |
| Type                      |   |   |   |   |   |   |   |   |   |   |   |   |   |
| Capacité x 100 kg         |   |   |   |   |   |   |   |   |   |   |   |   |   |
| Longueur (mm)             |   |   |   |   |   |   |   |   |   |   |   |   |   |
| Montage (Classe ISO 2328) |   |   |   |   |   |   |   |   |   |   |   |   |   |

\* C Rouleaux plus larges pour utilisation dans des conteneurs frigorifiques (en option).

# Capacité de Charge

La plaque d'identification indique entre autres choses, la capacité de charge maximale par jeu de ROLLERFORKS®. Il est possible à l'aide du diagramme ci-dessous de déterminer la capacité de charge par ROLLERFORKS® ou paire de ROLLERFORKS® en fonction de la distance du centre de charge. L'axe des ordonnées représente le facteur de correction et l'axe des abscisses la distance de charge (mesurée en mm depuis la face avant de l'arrière de la fourche).

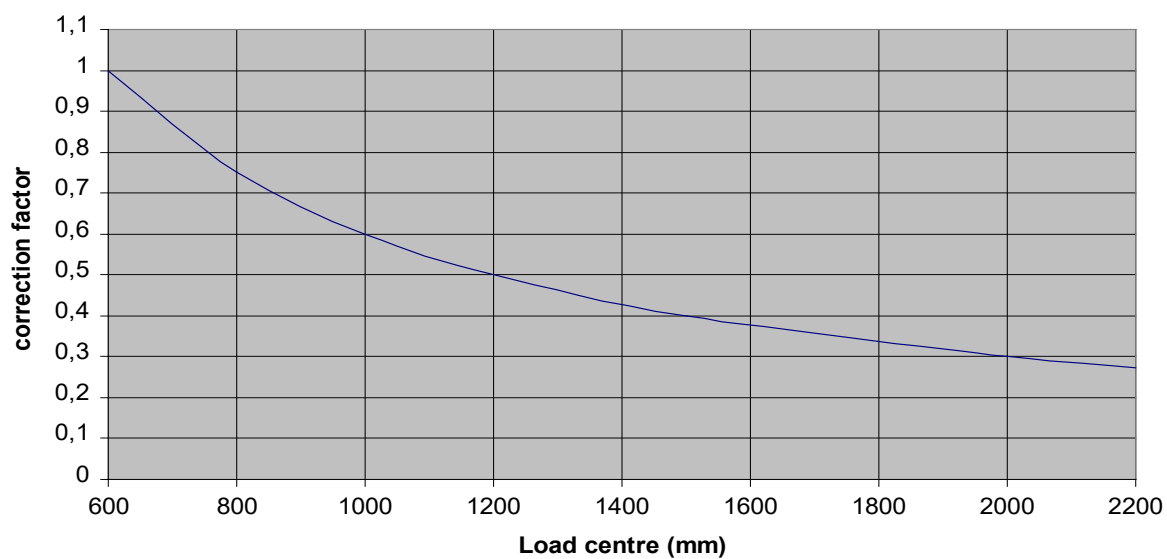

## Avertissement :

Le diagramme ci-dessus ne concerne que les ROLLERFORKS®  
La capacité de charge résiduelle du chariot élévateur avec les ROLLERFORKS® doit être fournie par un revendeur officiel de chariot élévateur.

## Mise en service des Rollerforks®

1. Vérifier le possible endommagement des ROLLERFORKS® lors du transport.
2. Libérer les ROLLERFORKS® de la palette en coupant les sangles de maintien.

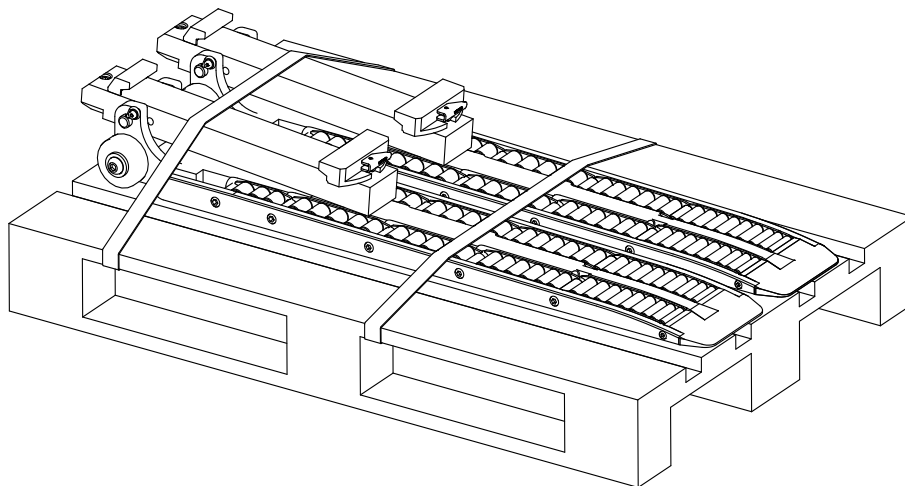

3. Lever la partie arrière de la fourche des ROLLERFORKS®.
4. Sécuriser la partie arrière de la fourche en position levée en plaçant la bague de serrage fournie dans le trou. (voir image suivante)  
Utiliser éventuellement un marteau en plastique pour placer la bague de serrage dans le trou.
5. Les ROLLERFORKS® peuvent maintenant être montées sur le tablier porte-fourche

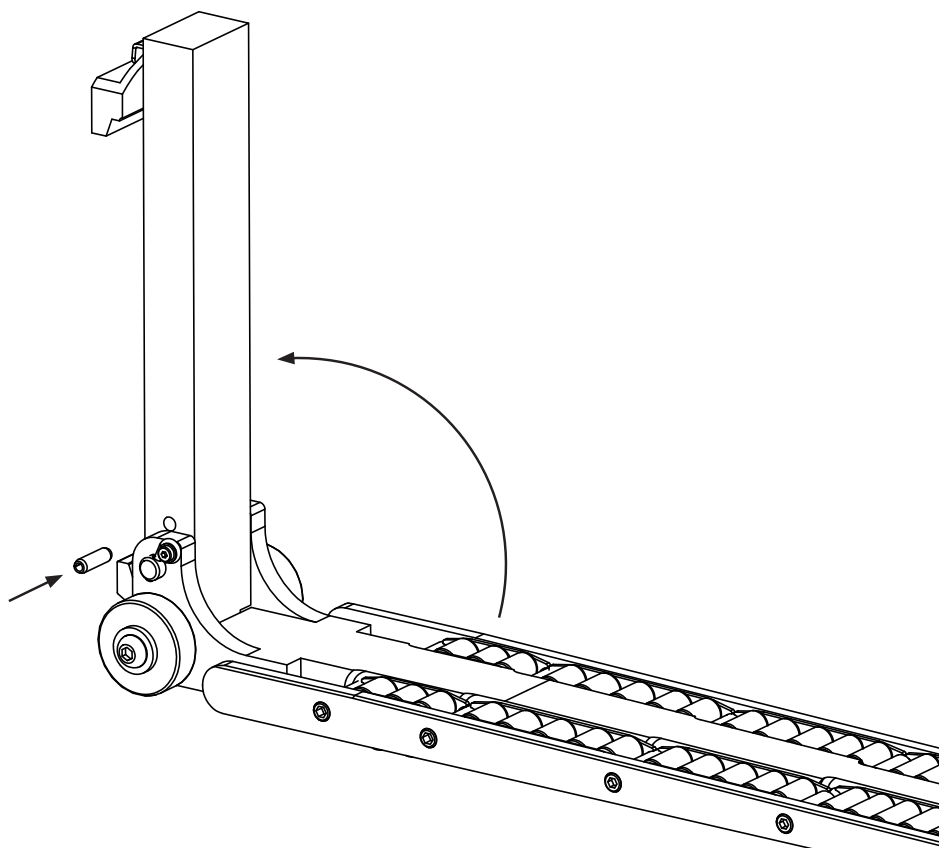

# Montage des Rollerforks®

1. Incliner le mât vers l'avant accrocher les ROLLERFORKS® sur le tablier porte-fourche comme indiqué sur l'image suivante.

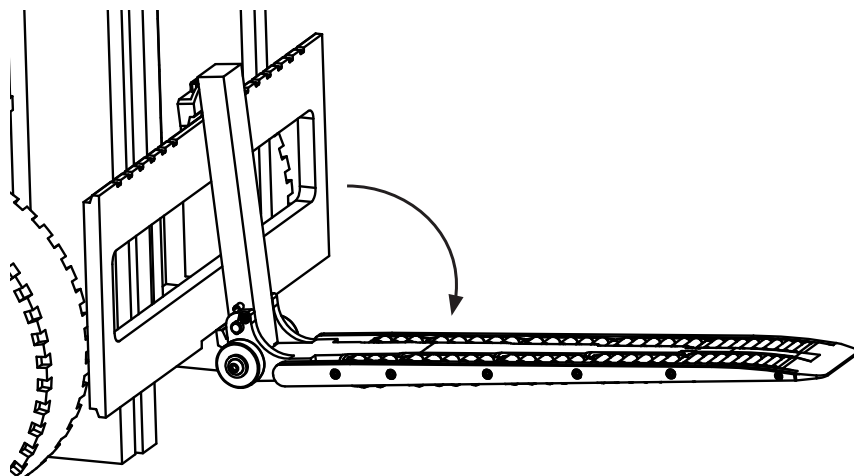

2. Faire coulisser les ROLLERFORKS® vers la gauche ou la droite le long du tablier porte-fourche. Vérifier que chacune des goupilles de verrouillage (1) de chaque Rollerfork tombe bien dans l'une des encoches (2.) du tablier porte-fourche.

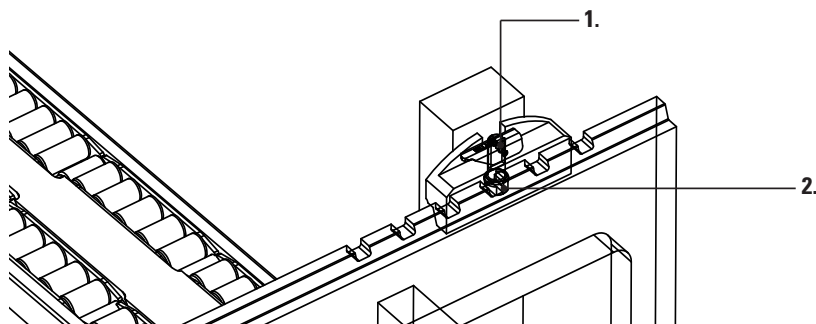

## Instructions pour l'égalisation

1. Déplacer les ROLLERFORKS® au niveau des yeux, puis incliner le mât vers l'avant ou l'arrière jusqu'à ce que les deux ROLLERFORKS® soient virtuellement horizontales.
2. Dévisser le boulon de réglage arrière M20 du talon.
3. Utiliser le premier boulon M20 pour régler les ROLLERFORKS® jusqu'à ce que les 2 extrémités des fourches soient au même niveau.
4. Sécuriser le boulon de réglage avant avec le boulon de réglage arrière (couple 170 Nm)

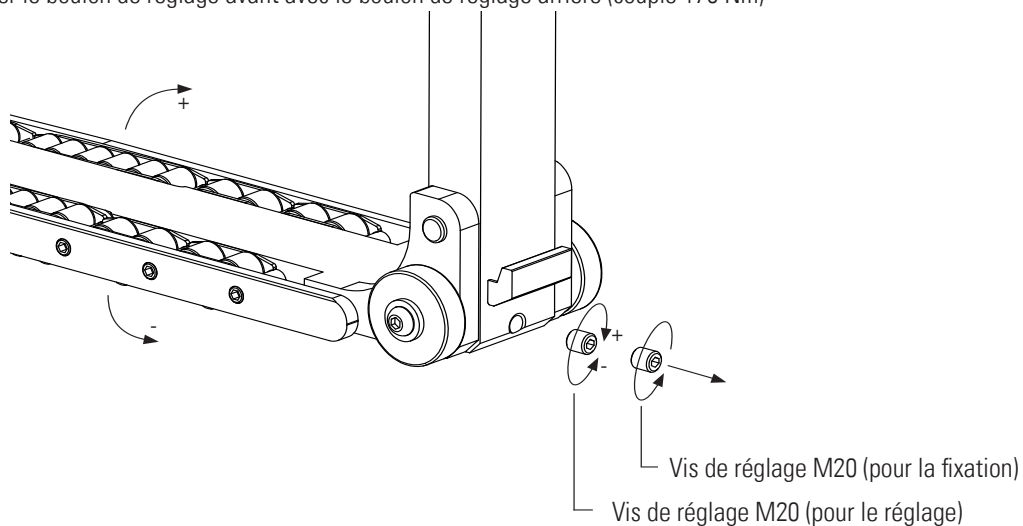

## Prise d'une charge à l'aide des ROLLERFORKS®

A1

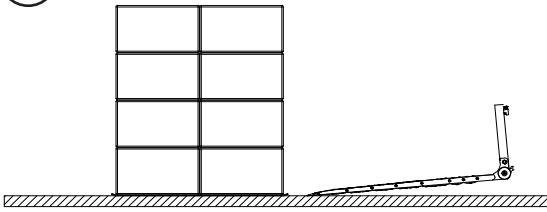

A1.

Vérifier que la feuille de palettisation dépasse bien du côté où la marchandise doit être prise.  
Incliner les ROLLERFORKS® vers l'avant jusqu'à ce que leurs extrémités touchent le sol.

A2

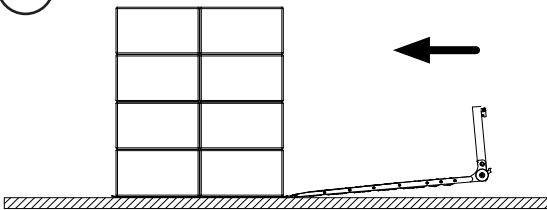

A2.

Avancer en direction de la marchandise jusqu'à ce que les extrémités des ROLLERFORKS® soient sous la feuille de palettisation

A3

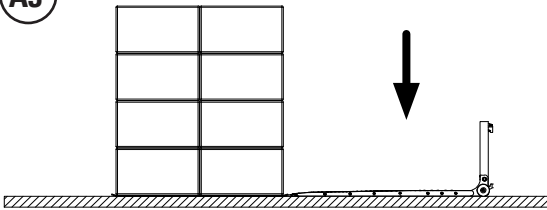

A3.

Abaisser le mât incliné vers l'avant jusqu'à ce que les ROLLERFORKS® soient posées à plat sur le sol. (Tous les rouleaux des ROLLERFORKS® doivent maintenant toucher le sol)  
Grâce au talon à charnière, les rouleaux touchent le sol.

A4

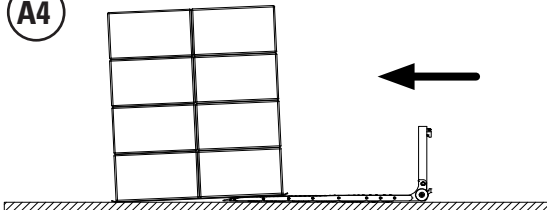

A4.

Avancer jusqu'à ce que les ROLLERFORKS® roulent sous la marchandise.

A5

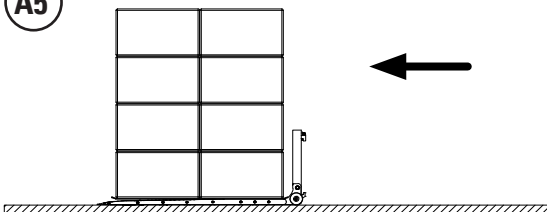

A5.

Continuer à avancer jusqu'à ce que la marchandise soit entièrement sur le ROLLERFORKS®.  
Incliner le mât vers l'arrière. La marchandise peut désormais être levée



## Division de la marchandise en 2 à l'aide des ROLLERFORKS®

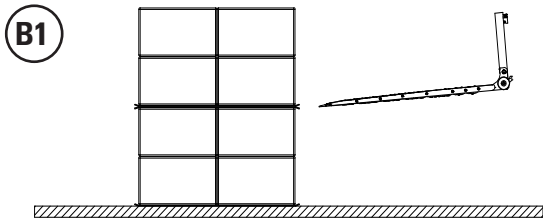

B1.

Incliner les ROLLERFORKS® vers le bas et conserver les extrémités approximativement à la hauteur du dessous de la partie supérieure des marchandises.

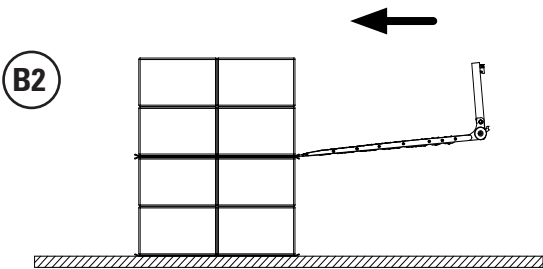

B2.

Avancer et manœuvrer pour amener les extrémité des ROLLERFORKS® entre les parties qui dépassent des deux feuilles de palettisation qui séparent les marchandises.

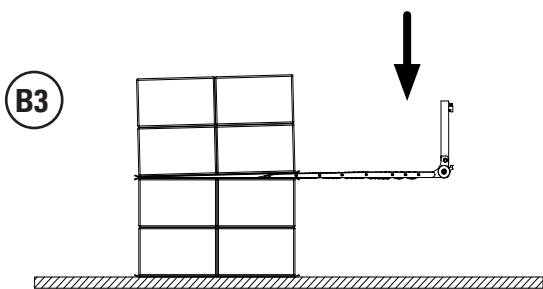

B3.

Abaisser les ROLLERFORKS® jusqu'à ce que les talons soient approximativement à la même hauteur que les ROLLERFORKS® et soient parallèles à la feuille de palettisation inférieure.

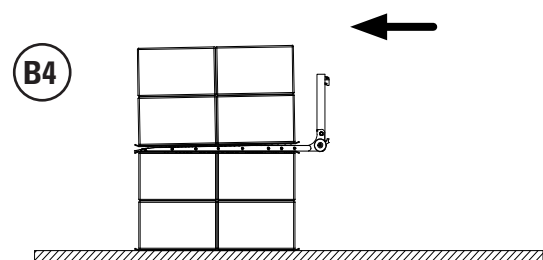

B4.

Avancer jusqu'à ce que la partie supérieure des marchandises repose sur les ROLLERFORKS®.

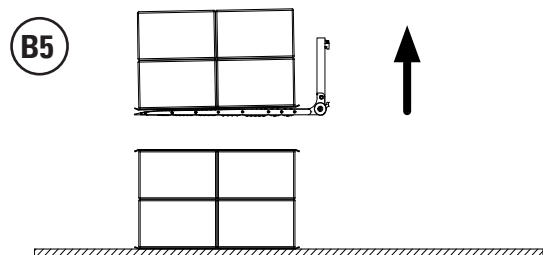







B5.

Incliner le mât vers l'arrière. La marchandise peut désormais être levée

# Inspection et entretien

Consulter le programme d'entretien pour connaître les vérifications supplémentaires à effectuer.

La conformité des ROLLERFORKS® doit être testée par un spécialiste, au moins une fois par an, par rapport à la Norme ISO 5057. Les résultats de ce test doivent être enregistrés dans un journal. Voir les autres vérifications à effectuer dans le tableau ci-dessous.

| N° | Description  | Tous les jours  | Tous les mois   | Tous les ans ou toutes les 2 000 heures   |
|----|--|---|---|---|
| 1. | Vérifier si l'extrémité est usée ou endommagée<br><i>Remplacer l'extrémité si elle n'est plus fonctionnelle ou abîmée jusqu'à la fourche interne ou la plaque latérale.</i>                        |    |   |   |
| 2. | Vérifier si les plaques latérales sont usées ou endommagées<br><i>Remplacer les plaques latérales si elle ne sont plus fonctionnelles ou abîmées jusqu'aux têtes de boulons.</i>                   |   |  |   |
| 3. | Vérifier si les rouleaux sont usés ou endommagés<br><i>Remplacer les rouleaux si ceux-ci ne dépassent plus le dessus ou le dessous de la fourche lorsque les ROLLERFORKS® reposent sur le sol.</i> |    |   |   |
| 4. | Vérifier que les rouleaux ne sont pas cassés<br><i>Remplacer les rouleaux cassés.</i>  |   |   |   |
| 5. | Vérifier les cartouches<br><i>Remplacer les cartouches si elles ne descendent pas suffisamment sous la lame de fourche</i>   |  |   |   |
| 6. | Contrôler la fourche interne conformément à la norme ISO 5057<br><i>Remplacement : conformément à la norme ISO 5057.</i>   |   |   |  |

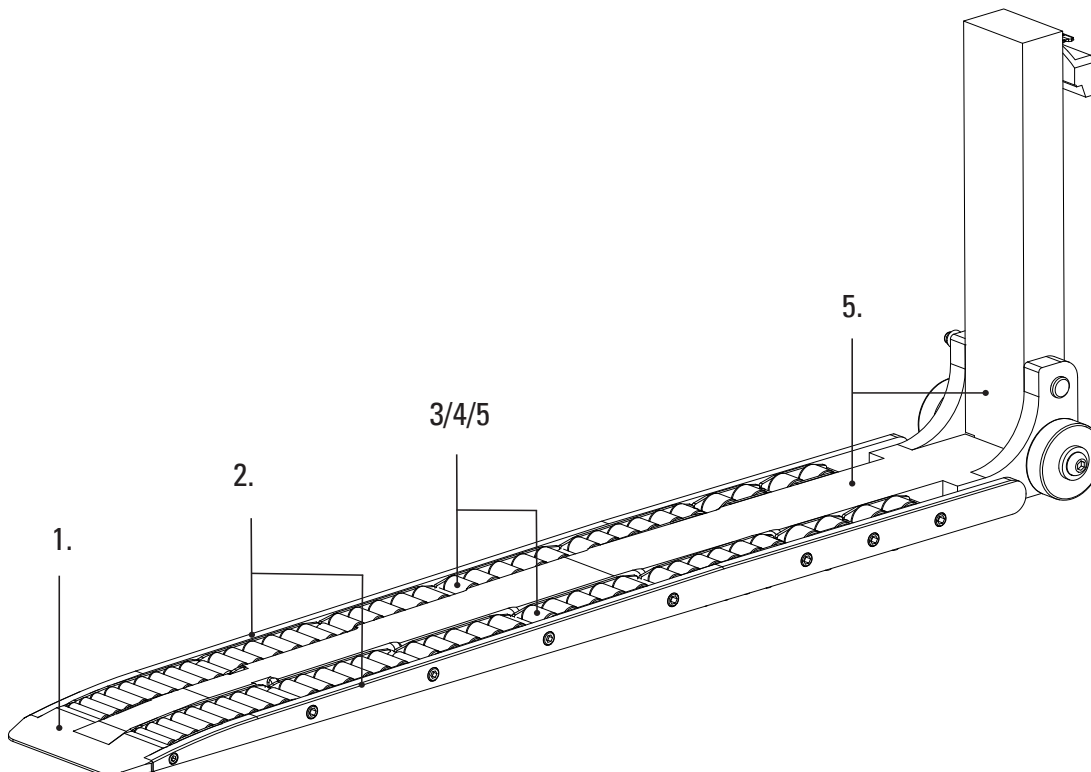
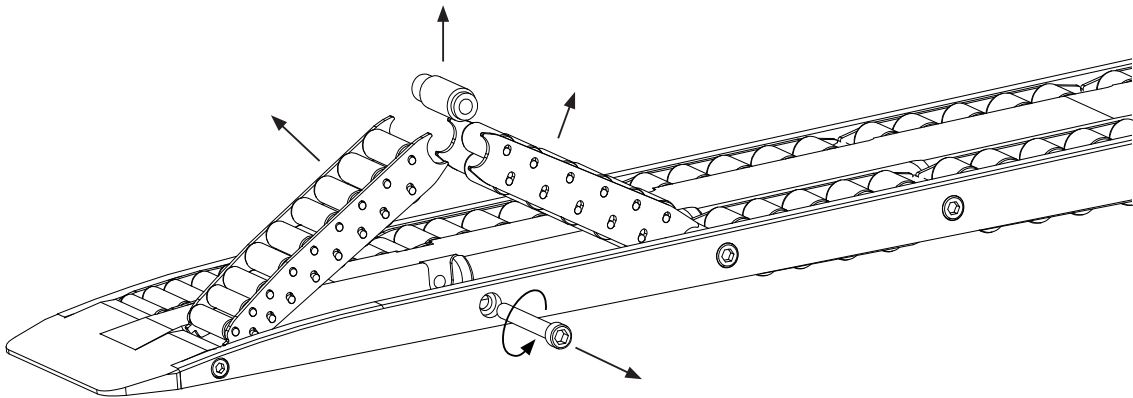

Figure Eléments d'entretien

## Instructions pour le remplacement des cartouches

1. Mettre les ROLLERFORKS® à hauteur de hanche et éteindre le chariot élévateur.
2. Dévisser les 2ème, 4ème, 6ème, 8ème, etc. boulons (en partant de l'avant de l'extrémité), en fonction de la cartouche à remplacer. Par exemple : dévisser le 2ème boulon de manière à remplacer la première et/ou seconde cartouche.
3. Remplacer maintenant la cartouche concernée, conformément à l'image ci-dessous.
4. Enlever l'ancienne Loctite et nettoyer les filetages des boulons avec du nettoyant pour Loctite 7063.
5. Appliquer de la Loctite 2701 sur les boulons et les serrer conformément à la valeur de couple indiquée dans le tableau.



## Instructions pour le remplacement de l'extrémité

1. Mettre les ROLLERFORKS® à hauteur de hanche et éteindre le chariot élévateur.
2. Enlever l'extrémité comme indiqué dans l'image ci-dessous. (utiliser éventuellement un marteau en plastique pour (dé) monter l'extrémité)
3. Nettoyer les surfaces et enlever tous les rebord tranchant.
4. Remplacer l'extrémité. S'assurer que l'extrémité est montée avec le partie plate en dessous, et que le dessous affleure avec les plaques latérales.
5. Enlever l'ancienne Loctite et nettoyer le filetage avec du nettoyant pour Loctite 7063 et appliquer de la nouvelle Loctite 2701 sur les boulons.
6. Serrer les boulons conformément à la valeur de couple indiquée dans le tableau.

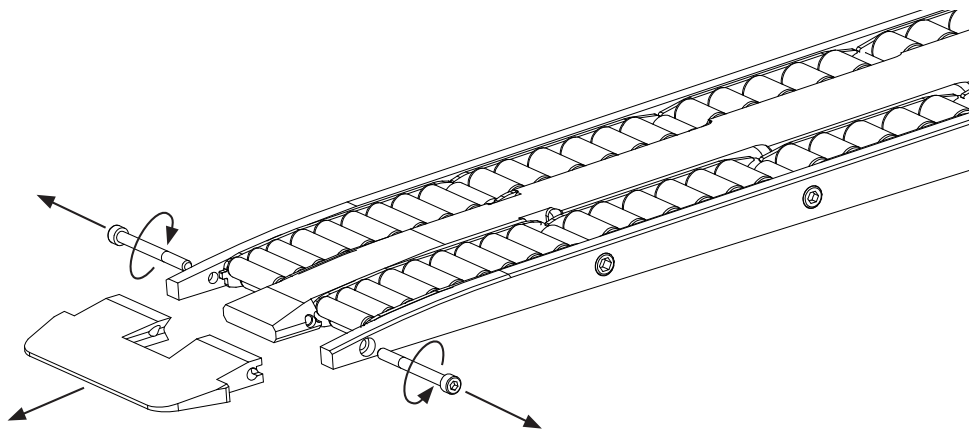

# Instructions pour le remplacement des rouleaux supports

1. Mettre les ROLLERFORKS® à hauteur de hanche et éteindre le chariot élévateur.
2. Enlever les composants comme indiqué dans l'image ci-dessous.
3. Enlever l'ancienne Loctite et nettoyer le filetage du boulon avec du nettoyeur pour Loctite 7063.
4. Appliquer maintenant de la Loctite 2701 sur le boulon.
5. Placer le nouveau rouleau support et les pièces d'accompagnement, et serrer le boulon à la valeur de couple indiquée dans le tableau des couples pour ROLLERFORKS®.

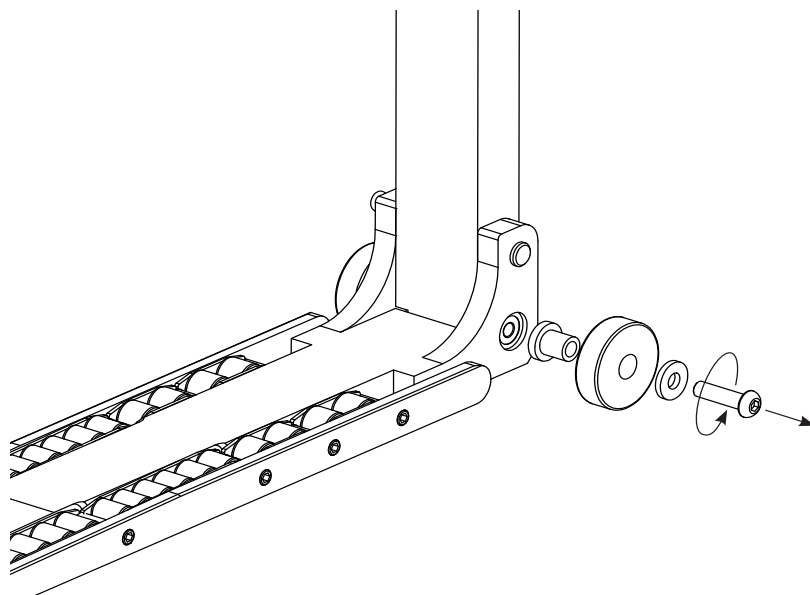

## Couples

| Élément                | Couple recommandé (Nm) |
|------------------------|------------------------|
| Boulon M8 classe 12,9  | 37                     |
| Boulon M10 classe 12,9 | 70                     |
| Boulon M16 classe 8,8  | 180                    |

Tableau de Couples pour ROLLERFORKS®

## Commande de composants

Lorsque vous commandez des pièces détachées, nous vous conseillons non seulement de rechercher les numéros d'articles dans les annexes

mais aussi de mesurer par vous-même les pièces détachées concernées. Il se peut en effet que pour certaines versions spéciales, les composants varient des versions standards.

# Annexes

# Annexe 1 Pièces détachées pour ROLLERFORKS® RFC10-D1

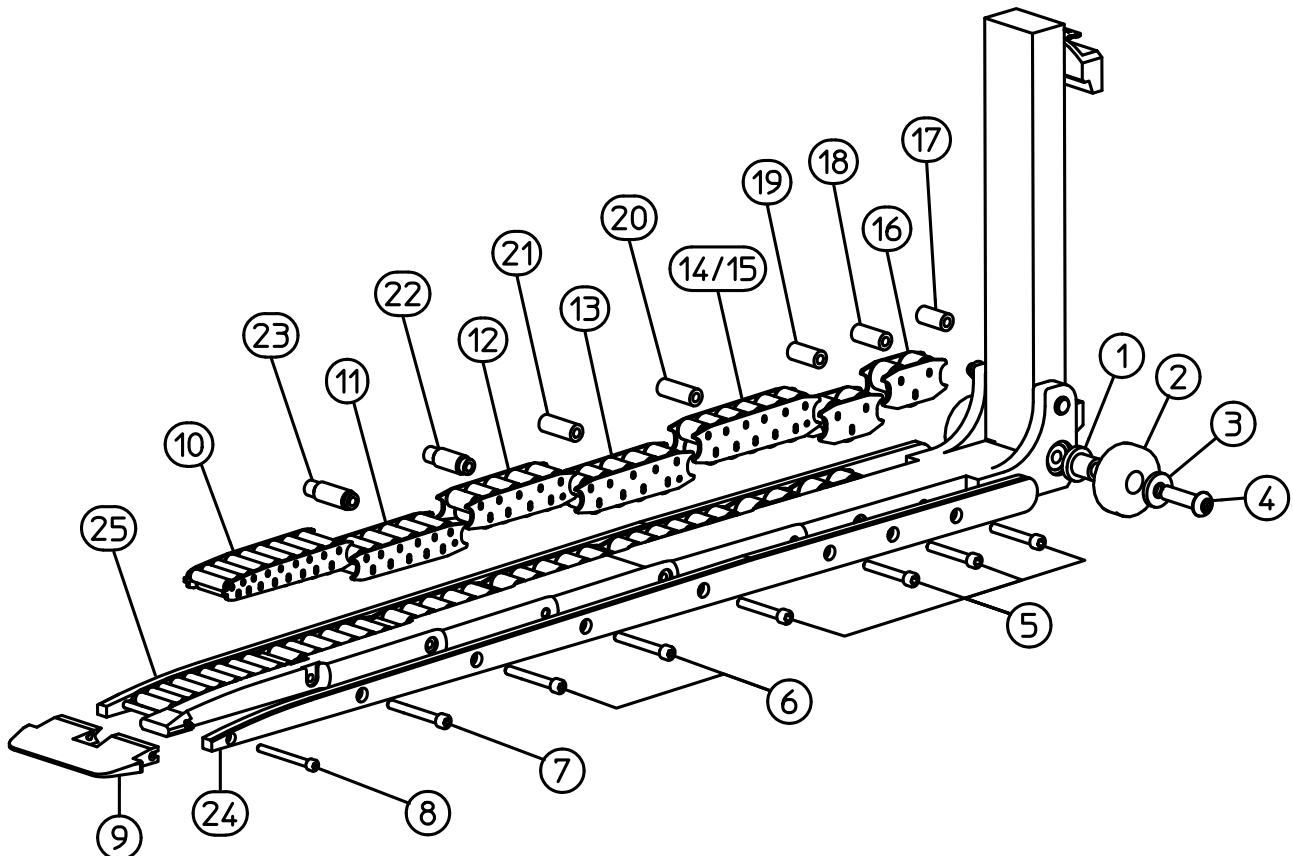

| N° empl. : | Description :                               | Produit n°:   | RFC10-D1      |               |               |               |               |               |               |               |               |   |  |
|------------|---|---------------|---------------|---------------|---------------|---------------|---------------|---------------|---------------|---------------|---------------|---|--|
|            |   |               | RFC10-1000 D1 | RFC10-1100 D1 | RFC10-1200 D1 | RFC10-1300 D1 | RFC10-1400 D1 | RFC10-1500 D1 | RFC10-1600 D1 | RFC10-1700 D1 | RFC10-1800 D1 |   |  |
| 1          | Bague d'attache D25,5 d16,2 L35,5           | RFC0004000355 | 2             | 2             | 2             | 2             | 2             | 2             | 2             | 2             | 2             | 2 |  |
| 2          | Rouleau support D82 d26 B26,5               | RFC0009001    | 2             | 2             | 2             | 2             | 2             | 2             | 2             | 2             | 2             | 2 |  |
| 3          | Rondelle M16x40                             | 38438 M16     | 2             | 2             | 2             | 2             | 2             | 2             | 2             | 2             | 2             | 2 |  |
| 4          | Vis à tête arrondie basse M16x60mm ISO 7380 | 07151 M16x60  | 2             | 2             | 2             | 2             | 2             | 2             | 2             | 2             | 2             | 2 |  |
| 5          | Vis Allen M10x70mm 12,9 DIN 912             | 07003 M10x70  | 2             | 4             | 4             | 6             | 8             | 10            | 12            | 14            | 16            |   |  |
| 6          | Vis Allen M10x80mm 12,9 DIN 912             | 07003 M10x80  | 4             | 4             | 4             | 4             | 4             | 4             | 4             | 4             | 4             | 4 |  |
| 7          | Vis Allen M10x85mm 12,9 DIN 912             | M00027662     | 2             | 2             | 2             | 2             | 2             | 2             | 2             | 2             | 2             | 2 |  |
| 8          | Vis Allen M8x70mm ELVZ DIN912               | M00040875     | 2             | 2             | 2             | 2             | 2             | 2             | 2             | 2             | 2             | 2 |  |
| 9          | Nez solide RFC10 D1                         | M00043834     | 1             | 1             | 1             | 1             | 1             | 1             | 1             | 1             | 1             | 1 |  |
| 10         | Cartouche B68 L231 H29 AC                   | M00037935     | 2             | 2             | 2             | 2             | 2             | 2             | 2             | 2             | 2             | 2 |  |
| 11         | Cartouche B60 L160 H32 AC                   | M00037936     | 2             | 2             | 2             | 2             | 2             | 2             | 2             | 2             | 2             | 2 |  |
| 12         | Cartouche B52 L152 H36 AC                   | M00037937     | 2             | 2             | 2             | 2             | 2             | 2             | 2             | 2             | 2             | 2 |  |
| 13         | Cartouche B48 L165 H40 AC                   | M00037938     | 2             | 2             | 2             | 2             | 2             | 2             | 2             | 2             | 2             | 2 |  |
| 14         | Cartouche B44 L178 H44 AC                   | M00039353     | X             | X             | 2             | 2             | 2             | 2             | 2             | 2             | 2             | 2 |  |
| 15         | Cartouche B44 L86 H44 AC                    | M00037939     | X             | 2             | X             | X             | X             | X             | X             | X             | X             | X |  |
| 16         | Cartouche B40 L79 H47 AC                    | M00040997     | X             | X             | X             | 2             | 4             | 6             | 8             | 10            | 12            |   |  |
| 17         | Entretoise D20 d10,1 L46,5                  | RFC0003000465 | X             | X             | X             | X             | 2             | 4             | 4             | 6             | 6             |   |  |
| 18         | Entretoise D20 d10,1 L40,5                  | RFC0003000405 | X             | X             | X             | 2             | 4             | 4             | 4             | 4             | 6             |   |  |
| 19         | Entretoise D20 d10,1 L44,5                  | RFC0003000445 | X             | 2             | 2             | 2             | 2             | 2             | 2             | 2             | 2             |   |  |
| 20         | Entretoise D20 d10,1 L54,5                  | RFC0003000545 | 2             | 2             | 2             | 2             | 2             | 2             | 2             | 2             | 2             |   |  |
| 21         | Entretoise D20 d10,1 L52,5                  | RFC0003000525 | 2             | 2             | 2             | 2             | 2             | 2             | 2             | 2             | 2             |   |  |
| 22         | Entretoise D22 d10,1 L66,5                  | M00036112     | 2             | 2             | 2             | 2             | 2             | 2             | 2             | 2             | 2             |   |  |
| 23         | Entretoise D22 d10,1 L71,5                  | M00036114     | 2             | 2             | 2             | 2             | 2             | 2             | 2             | 2             | 2             |   |  |
| 24         | Plaque gauche RFC                           | *             | 2             | 2             | 2             | 2             | 2             | 2             | 2             | 2             | 2             | 2 |  |
| 25         | Plaque droite RFC                           | *             | 2             | 2             | 2             | 2             | 2             | 2             | 2             | 2             | 2             | 2 |  |

## Annexe 2 Pièces détachées pour ROLLERFORKS® RFC15-D1

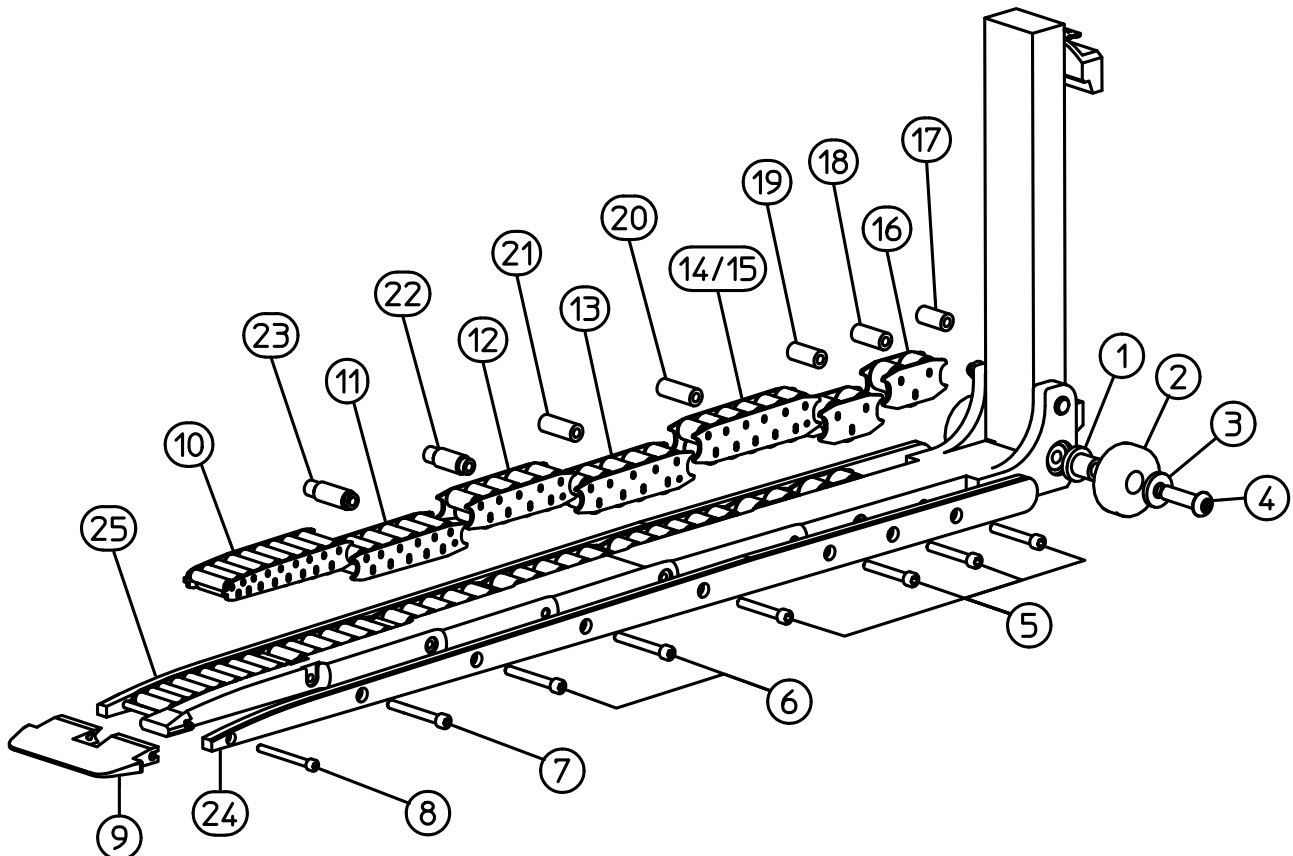

| N° empl. : | Description :                               | Produit n°:   | RFC15-1000 D1 | RFC15-1100 D1 | RFC15-1200 D1 | RFC15-1300 D1 | RFC15-1400 D1 | RFC15-1500 D1 | RFC15-1600 D1 | RFC15-1700 D1 | RFC15-1800 D1 |
|------------|---|---------------|---------------|---------------|---------------|---------------|---------------|---------------|---------------|---------------|---------------|
| 1          | Bague d'attache D25,5 d16,2 L35,5           | RFC0004000355 | 2             | 2             | 2             | 2             | 2             | 2             | 2             | 2             | 2             |
| 2          | Rouleau support D92 d26 B26,5               | RFC0009000    | 2             | 2             | 2             | 2             | 2             | 2             | 2             | 2             | 2             |
| 3          | Rondelle M16x40                             | 38438 M16     | 2             | 2             | 2             | 2             | 2             | 2             | 2             | 2             | 2             |
| 4          | Vis à tête arrondie basse M16x60mm ISO 7380 | 07151 M16x60  | 2             | 2             | 2             | 2             | 2             | 2             | 2             | 2             | 2             |
| 5          | Vis Allen M10x55mm 12,9 DIN912              | 07000 M10x55  | 2             | 4             | 4             | 6             | 8             | 10            | 12            | 14            | 16            |
| 6          | Vis Allen M10x65mm 12,9 DIN912              | 07000 M10x65  | 4             | 4             | 4             | 4             | 4             | 4             | 4             | 4             | 4             |
| 7          | Vis Allen M10x70mm 12,9 DIN912              | 07000 M10x70  | 2             | 2             | 2             | 2             | 2             | 2             | 2             | 2             | 2             |
| 8          | Vis Allen M8x70mm ELVZ DIN912               | M00040875     | 2             | 2             | 2             | 2             | 2             | 2             | 2             | 2             | 2             |
| 9          | Nez solide RFC15 160 D1                     | M00043853     | 1             | 1             | 1             | 1             | 1             | 1             | 1             | 1             | 1             |
| 10         | Cartouche B52 L231 H29 SN AC                | M00040855     | 2             | 2             | 2             | 2             | 2             | 2             | 2             | 2             | 2             |
| 11         | Cartouche B44 L160 H32 AC                   | M00040856     | 2             | 2             | 2             | 2             | 2             | 2             | 2             | 2             | 2             |
| 12         | Cartouche B36 L152 H36 AC                   | M00040857     | 2             | 2             | 2             | 2             | 2             | 2             | 2             | 2             | 2             |
| 13         | Cartouche B32 L165 H40 AC                   | M00040858     | 2             | 2             | 2             | 2             | 2             | 2             | 2             | 2             | 2             |
| 14         | Cartouche B28 L178 H44 AC                   | M00040859     | X             | X             | 2             | 2             | 2             | 2             | 2             | 2             | 2             |
| 15         | Cartouche B28 L86 H44 AC                    | M00040982     | X             | 2             | X             | X             | X             | X             | X             | X             | X             |
| 16         | Cartouche B24 L79 H47 AC                    | M00040967     | X             | X             | X             | 2             | 4             | 6             | 8             | 10            | 12            |
| 17         | Entretoise D20 d10,1 L31                    | M00041083     | X             | X             | X             | X             | 2             | 4             | 4             | 6             | 6             |
| 18         | Entretoise D20 d10,1 L25                    | M00040969     | X             | X             | X             | 2             | 4             | 4             | 4             | 4             | 6             |
| 19         | Entretoise D20 d10,1 L29                    | RFC0003000290 | X             | 2             | 2             | 2             | 2             | 2             | 2             | 2             | 2             |
| 20         | Entretoise D20 d10,1 L39                    | M00040848     | 2             | 2             | 2             | 2             | 2             | 2             | 2             | 2             | 2             |
| 21         | Entretoise D20 d10,1 L37                    | RFC0003000370 | 2             | 2             | 2             | 2             | 2             | 2             | 2             | 2             | 2             |
| 22         | Entretoise D22 d10,1 L51                    | M00040849     | 2             | 2             | 2             | 2             | 2             | 2             | 2             | 2             | 2             |
| 23         | Entretoise D22 d10,1 L56                    | M00040876     | 2             | 2             | 2             | 2             | 2             | 2             | 2             | 2             | 2             |
| 24         | Plaque gauche RFC                           | *             | 2             | 2             | 2             | 2             | 2             | 2             | 2             | 2             | 2             |
| 25         | Plaque droite RFC                           | *             | 2             | 2             | 2             | 2             | 2             | 2             | 2             | 2             | 2             |

# Annexe 3 Pièces détachées pour ROLLERFORKS® RFC20-D1

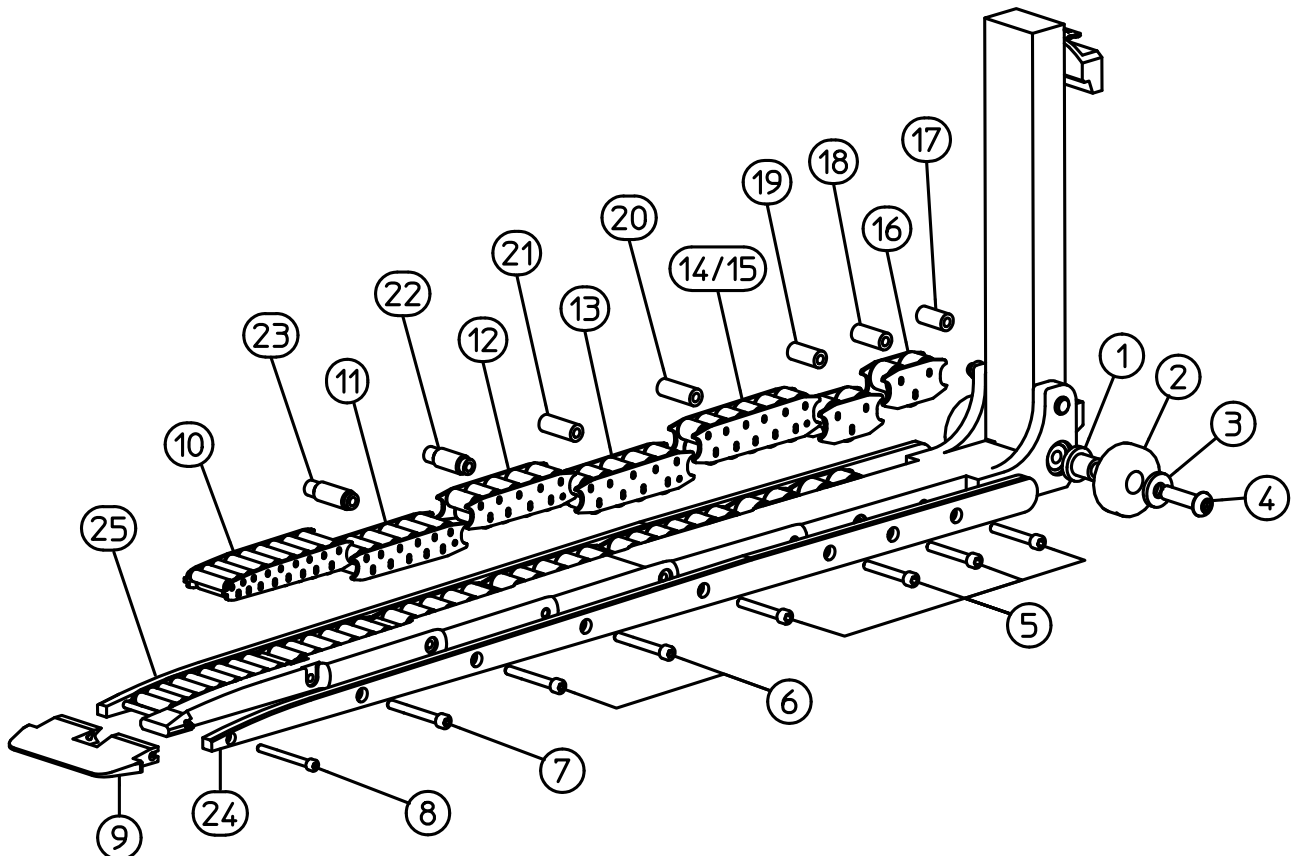

| N° empl. : | Description :                               | Produit n°:   | RFC20-1000 D1 | RFC20-1100 D1 | RFC20-1200 D1 | RFC20-1300 D1 | RFC20-1400 D1 | RFC20-1500 D1 | RFC20-1600 D1 | RFC20-1700 D1 | RFC20-1800 D1 |
|------------|---|---------------|---------------|---------------|---------------|---------------|---------------|---------------|---------------|---------------|---------------|
| 1          | Bague d'attachement D25,5 d16,2 L35,5       | RFC0004000355 | 2             | 2             | 2             | 2             | 2             | 2             | 2             | 2             | 2             |
| 2          | Rouleau support D92 d26 B26,5               | RFC0009000    | 2             | 2             | 2             | 2             | 2             | 2             | 2             | 2             | 2             |
| 3          | Rondelle M16x40                             | 38438 M16     | 2             | 2             | 2             | 2             | 2             | 2             | 2             | 2             | 2             |
| 4          | Vis à tête arrondie basse M16x60mm ISO 7380 | 07151 M16x60  | 2             | 2             | 2             | 2             | 2             | 2             | 2             | 2             | 2             |
| 5          | Vis Allen M10x70mm 12,9 DIN912              | 07003 M10x70  | 2             | 4             | 4             | 6             | 8             | 10            | 12            | 14            | 16            |
| 6          | Vis Allen M10x80mm 12,9 DIN 912             | 07003 M10x80  | 4             | 4             | 4             | 4             | 4             | 4             | 4             | 4             | 4             |
| 7          | Vis Allen M10x90mm 12,9 DIN912              | 07003 M10x90  | 2             | 2             | 2             | 2             | 2             | 2             | 2             | 2             | 2             |
| 8          | Vis Allen M8x85mm DIN 912                   | M00040833     | 2             | 2             | 2             | 2             | 2             | 2             | 2             | 2             | 2             |
| 9          | Nez solide RFC24 D1                         | M00043866     | 1             | 1             | 1             | 1             | 1             | 1             | 1             | 1             | 1             |
| 10         | Cartouche B68 L231 H29 AC                   | M00037935     | 2             | 2             | 2             | 2             | 2             | 2             | 2             | 2             | 2             |
| 11         | Cartouche B60 L160 H32 AC                   | M00037936     | 2             | 2             | 2             | 2             | 2             | 2             | 2             | 2             | 2             |
| 12         | Cartouche B52 L152 H36 AC                   | M00037937     | 2             | 2             | 2             | 2             | 2             | 2             | 2             | 2             | 2             |
| 13         | Cartouche B48 L165 H40 AC                   | M00037938     | 2             | 2             | 2             | 2             | 2             | 2             | 2             | 2             | 2             |
| 14         | Cartouche B44 L178 H44 AC                   | M00039353     | X             | X             | 2             | 2             | 2             | 2             | 2             | 2             | 2             |
| 15         | Cartouche B44 L86 H44 AC                    | M00037939     | X             | 2             | X             | X             | X             | X             | X             | X             | X             |
| 16         | Cartouche B40 L79 H47 AC                    | M00040997     | X             | X             | X             | 2             | 4             | 6             | 8             | 10            | 12            |
| 17         | Entretoise D20 d10,1 L40,5                  | RFC0003000405 | X             | X             | X             | X             | 2             | 4             | 4             | 6             | 6             |
| 18         | Entretoise D20 d10,1 L46,5                  | RFC0003000465 | X             | X             | X             | 2             | 4             | 4             | 4             | 4             | 6             |
| 19         | Entretoise D20 d10,1 L44,5                  | RFC0003000445 | X             | 2             | 2             | 2             | 2             | 2             | 2             | 2             | 2             |
| 20         | Entretoise D20 d10,1 L54,5                  | RFC0003000545 | 2             | 2             | 2             | 2             | 2             | 2             | 2             | 2             | 2             |
| 21         | Entretoise D20 d10,1 L52,5                  | RFC0003000525 | 2             | 2             | 2             | 2             | 2             | 2             | 2             | 2             | 2             |
| 22         | Entretoise D22 d10,1 L66,5                  | M00036112     | 2             | 2             | 2             | 2             | 2             | 2             | 2             | 2             | 2             |
| 23         | Entretoise D22 d10,1 L71,5                  | M00036114     | 2             | 2             | 2             | 2             | 2             | 2             | 2             | 2             | 2             |
| 24         | Plaque gauche RFC                           | *             | 2             | 2             | 2             | 2             | 2             | 2             | 2             | 2             | 2             |
| 25         | Plaque droite RFC                           | *             | 2             | 2             | 2             | 2             | 2             | 2             | 2             | 2             | 2             |



# Annexe 4 Pièces détachées pour ROLLERFORKS® RFC24-D1

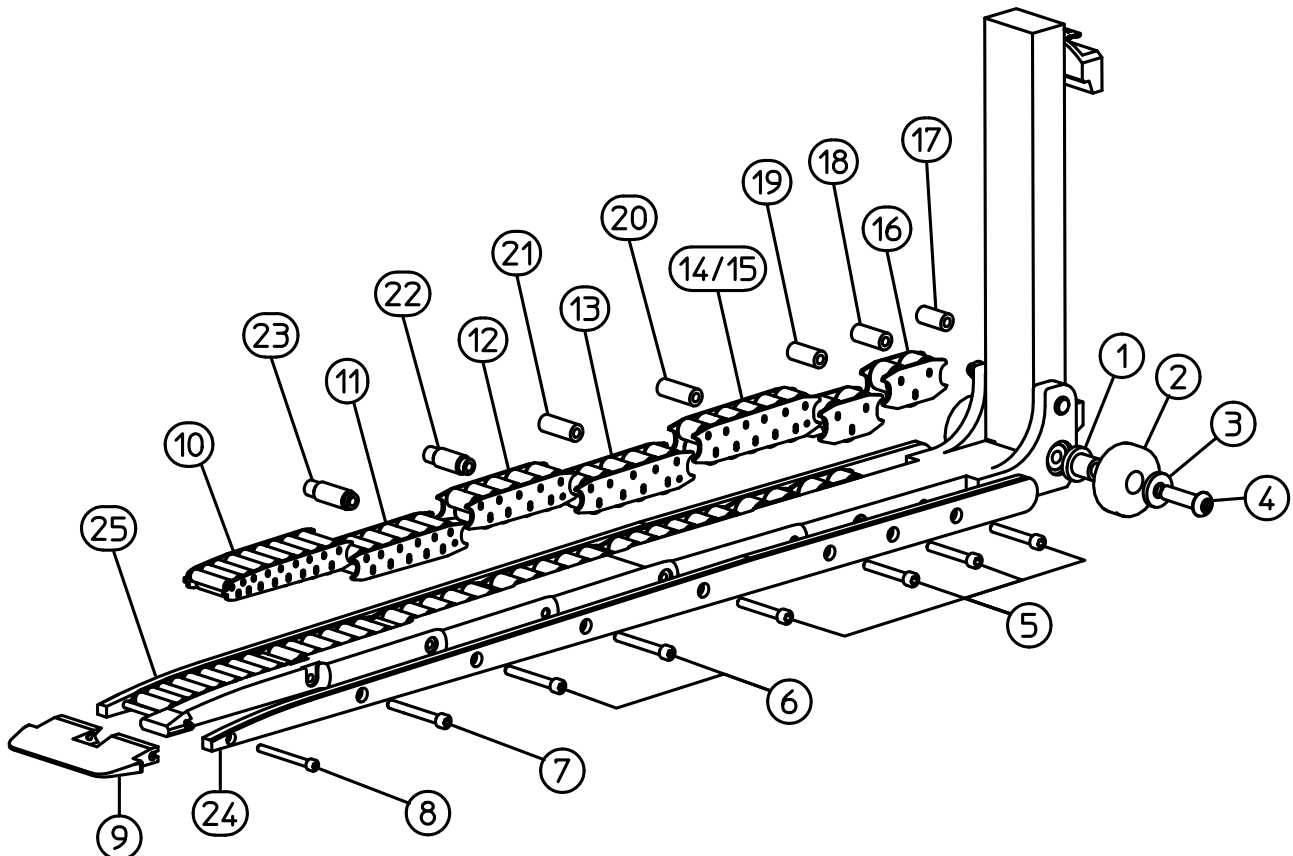

| N° empl. : | Description :                               | Produit n°:   | RFC24-1000 D1 | RFC24-1100 D1 | RFC24-1200 D1 | RFC24-1300 D1 | RFC24-1400 D1 | RFC24-1500 D1 | RFC24-1600 D1 | RFC24-1700 D1 | RFC24-1800 D1 |
|------------|---|---------------|---------------|---------------|---------------|---------------|---------------|---------------|---------------|---------------|---------------|
| 1          | Bague d'attachement D25,5 d16,2 L35,5       | RFC0004000355 | 2             | 2             | 2             | 2             | 2             | 2             | 2             | 2             | 2             |
| 2          | Rouleau support D92 d26 B26,5               | RFC0009000    | 2             | 2             | 2             | 2             | 2             | 2             | 2             | 2             | 2             |
| 3          | Rondelle M16x40                             | 38438 M16     | 2             | 2             | 2             | 2             | 2             | 2             | 2             | 2             | 2             |
| 4          | Vis à tête arrondie basse M16x60mm ISO 7380 | 07151 M16x60  | 2             | 2             | 2             | 2             | 2             | 2             | 2             | 2             | 2             |
| 5          | Vis Allen M10x70mm 12,9 DIN912              | 07003 M10x70  | 2             | 4             | 4             | 6             | 8             | 10            | 12            | 14            | 16            |
| 6          | Vis Allen M10x80mm 12,9 DIN 912             | 07003 M10x80  | 4             | 4             | 4             | 4             | 4             | 4             | 4             | 4             | 4             |
| 7          | Vis Allen M10x90mm 12,9 DIN912              | 07003 M10x90  | 2             | 2             | 2             | 2             | 2             | 2             | 2             | 2             | 2             |
| 8          | Vis Allen M8x85mm DIN 912                   | M00040833     | 2             | 2             | 2             | 2             | 2             | 2             | 2             | 2             | 2             |
| 9          | Nez solide RFC24 D1                         | M00043866     | 1             | 1             | 1             | 1             | 1             | 1             | 1             | 1             | 1             |
| 10         | Cartouche B68 L231 H29 AC                   | M00037935     | 2             | 2             | 2             | 2             | 2             | 2             | 2             | 2             | 2             |
| 11         | Cartouche B60 L160 H32 AC                   | M00037936     | 2             | 2             | 2             | 2             | 2             | 2             | 2             | 2             | 2             |
| 12         | Cartouche B52 L152 H36 AC                   | M00037937     | 2             | 2             | 2             | 2             | 2             | 2             | 2             | 2             | 2             |
| 13         | Cartouche B48 L165 H40 AC                   | M00037938     | 2             | 2             | 2             | 2             | 2             | 2             | 2             | 2             | 2             |
| 14         | Cartouche B44 L178 H44 AC                   | M00039353     | X             | X             | 2             | 2             | 2             | 2             | 2             | 2             | 2             |
| 15         | Cartouche B44 L86 H44 AC                    | M00037939     | X             | 2             | X             | X             | X             | X             | X             | X             | X             |
| 16         | Cartouche B40 L79 H47 AC                    | M00040997     | X             | X             | X             | 2             | 4             | 6             | 8             | 10            | 12            |
| 17         | Entretoise D20 d10,1 L40,5                  | RFC0003000405 | X             | X             | X             | X             | 2             | 4             | 4             | 6             | 6             |
| 18         | Entretoise D20 d10,1 L46,5                  | RFC0003000465 | X             | X             | X             | 2             | 4             | 4             | 4             | 4             | 6             |
| 19         | Entretoise D20 d10,1 L44,5                  | RFC0003000445 | X             | 2             | 2             | 2             | 2             | 2             | 2             | 2             | 2             |
| 20         | Entretoise D20 d10,1 L54,5                  | RFC0003000545 | 2             | 2             | 2             | 2             | 2             | 2             | 2             | 2             | 2             |
| 21         | Entretoise D20 d10,1 L52,5                  | RFC0003000525 | 2             | 2             | 2             | 2             | 2             | 2             | 2             | 2             | 2             |
| 22         | Entretoise D22 d10,1 L66,5                  | M00036112     | 2             | 2             | 2             | 2             | 2             | 2             | 2             | 2             | 2             |
| 23         | Entretoise D22 d10,1 L71,5                  | M00036114     | 2             | 2             | 2             | 2             | 2             | 2             | 2             | 2             | 2             |
| 24         | Plaque gauche RFC                           | *             | 2             | 2             | 2             | 2             | 2             | 2             | 2             | 2             | 2             |
| 25         | Plaque droite RFC                           | *             | 2             | 2             | 2             | 2             | 2             | 2             | 2             | 2             | 2             |

# Annexe 5 Pièces détachées pour ROLLERFORKS® RFC30-D1

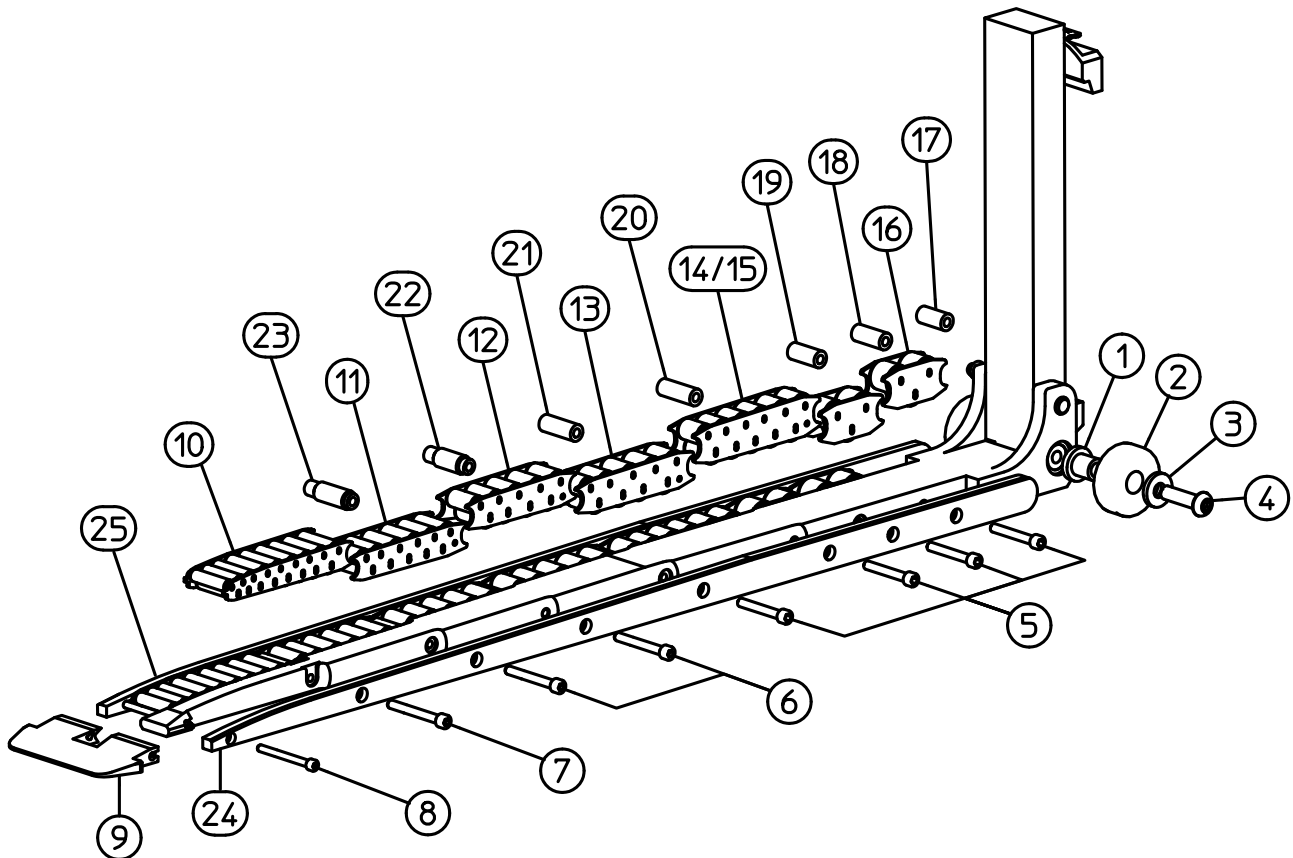

| N° empl. : | Description :                               | Produit n°:    | RFC30-D1      |               |               |               |               |               |               |               |               |   |  |  |
|------------|---|----------------|---------------|---------------|---------------|---------------|---------------|---------------|---------------|---------------|---------------|---|--|--|
|            |   |                | RFC30-1000 D1 | RFC30-1100 D1 | RFC30-1200 D1 | RFC30-1300 D1 | RFC30-1400 D1 | RFC30-1500 D1 | RFC30-1600 D1 | RFC30-1700 D1 | RFC30-1800 D1 |   |  |  |
| 1          | Bague d'attachement D25,5 d16,2 L59,5       | RFCC0004000595 | 2             | 2             | 2             | 2             | 2             | 2             | 2             | 2             | 2             | 2 |  |  |
| 2          | Rouleau support D92 d26 B50                 | RFCC0009000    | 2             | 2             | 2             | 2             | 2             | 2             | 2             | 2             | 2             | 2 |  |  |
| 3          | Rondelle M16x40                             | 38438 M16      | 2             | 2             | 2             | 2             | 2             | 2             | 2             | 2             | 2             | 2 |  |  |
| 4          | Vis à tête arrondie basse M16x80mm ISO 7380 | 07151 M16x80   | 2             | 2             | 2             | 2             | 2             | 2             | 2             | 2             | 2             | 2 |  |  |
| 5          | Vis Allen M10x70mm 12,9 DIN912              | 07003 M10x70   | 2             | 4             | 4             | 6             | 8             | 10            | 12            | 14            | 16            |   |  |  |
| 6          | Vis Allen M10x80mm 12,9 DIN 912             | 07003 M10x80   | 4             | 4             | 4             | 4             | 4             | 4             | 4             | 4             | 4             | 4 |  |  |
| 7          | Vis Allen M10x90mm 12,9 DIN912              | 07003 M10x90   | 2             | 2             | 2             | 2             | 2             | 2             | 2             | 2             | 2             | 2 |  |  |
| 8          | Vis Allen M8x85mm DIN 912                   | M00040833      | 2             | 2             | 2             | 2             | 2             | 2             | 2             | 2             | 2             | 2 |  |  |
| 9          | Nez solide RFC30 D1                         | M00044713      | 1             | 1             | 1             | 1             | 1             | 1             | 1             | 1             | 1             | 1 |  |  |
| 10         | Cartouche B68 L231 H29 AC                   | M00037935      | 2             | 2             | 2             | 2             | 2             | 2             | 2             | 2             | 2             | 2 |  |  |
| 11         | Cartouche B60 L160 H32 AC                   | M00037936      | 2             | 2             | 2             | 2             | 2             | 2             | 2             | 2             | 2             | 2 |  |  |
| 12         | Cartouche B52 L152 H36 AC                   | M00037937      | 2             | 2             | 2             | 2             | 2             | 2             | 2             | 2             | 2             | 2 |  |  |
| 13         | Cartouche B48 L165 H40 AC                   | M00037938      | 2             | 2             | 2             | 2             | 2             | 2             | 2             | 2             | 2             | 2 |  |  |
| 14         | Cartouche B44 L178 H44 AC                   | M00039353      | X             | X             | 2             | 2             | 2             | 2             | 2             | 2             | 2             | 2 |  |  |
| 15         | Cartouche B44 L86 H44 AC                    | M00040963      | X             | 2             | X             | X             | X             | X             | X             | X             | X             | X |  |  |
| 16         | Cartouche B40 L79 H47 AC                    | M00040997      | X             | X             | X             | 2             | 4             | 6             | 8             | 10            | 12            |   |  |  |
| 17         | Entretoise D20 d10,1 L40,5                  | RFC0003000405  | X             | X             | X             | X             | 2             | 4             | 4             | 6             | 6             |   |  |  |
| 18         | Entretoise D20 d10,1 L46,5                  | RFC0003000465  | X             | X             | X             | 2             | 4             | 4             | 4             | 4             | 6             |   |  |  |
| 19         | Entretoise D20 d10,1 L44,5                  | RFC0003000445  | X             | 2             | 2             | 2             | 2             | 2             | 2             | 2             | 2             |   |  |  |
| 20         | Entretoise D20 d10,1 L54,5                  | RFC0003000545  | 2             | 2             | 2             | 2             | 2             | 2             | 2             | 2             | 2             |   |  |  |
| 21         | Entretoise D20 d10,1 L52,5                  | RFC0003000525  | 2             | 2             | 2             | 2             | 2             | 2             | 2             | 2             | 2             |   |  |  |
| 22         | Entretoise D22 d10,1 L66,5                  | M00036112      | 2             | 2             | 2             | 2             | 2             | 2             | 2             | 2             | 2             |   |  |  |
| 23         | Entretoise D22 d10,1 L71,5                  | M00036114      | 2             | 2             | 2             | 2             | 2             | 2             | 2             | 2             | 2             |   |  |  |
| 24         | Plaque gauche RFC                           | *              | 2             | 2             | 2             | 2             | 2             | 2             | 2             | 2             | 2             | 2 |  |  |
| 25         | Plaque droite RFC                           | *              | 2             | 2             | 2             | 2             | 2             | 2             | 2             | 2             | 2             | 2 |  |  |

# Annexe 6 Pièces détachées pour ROLLERFORKS® RFCC10-D1

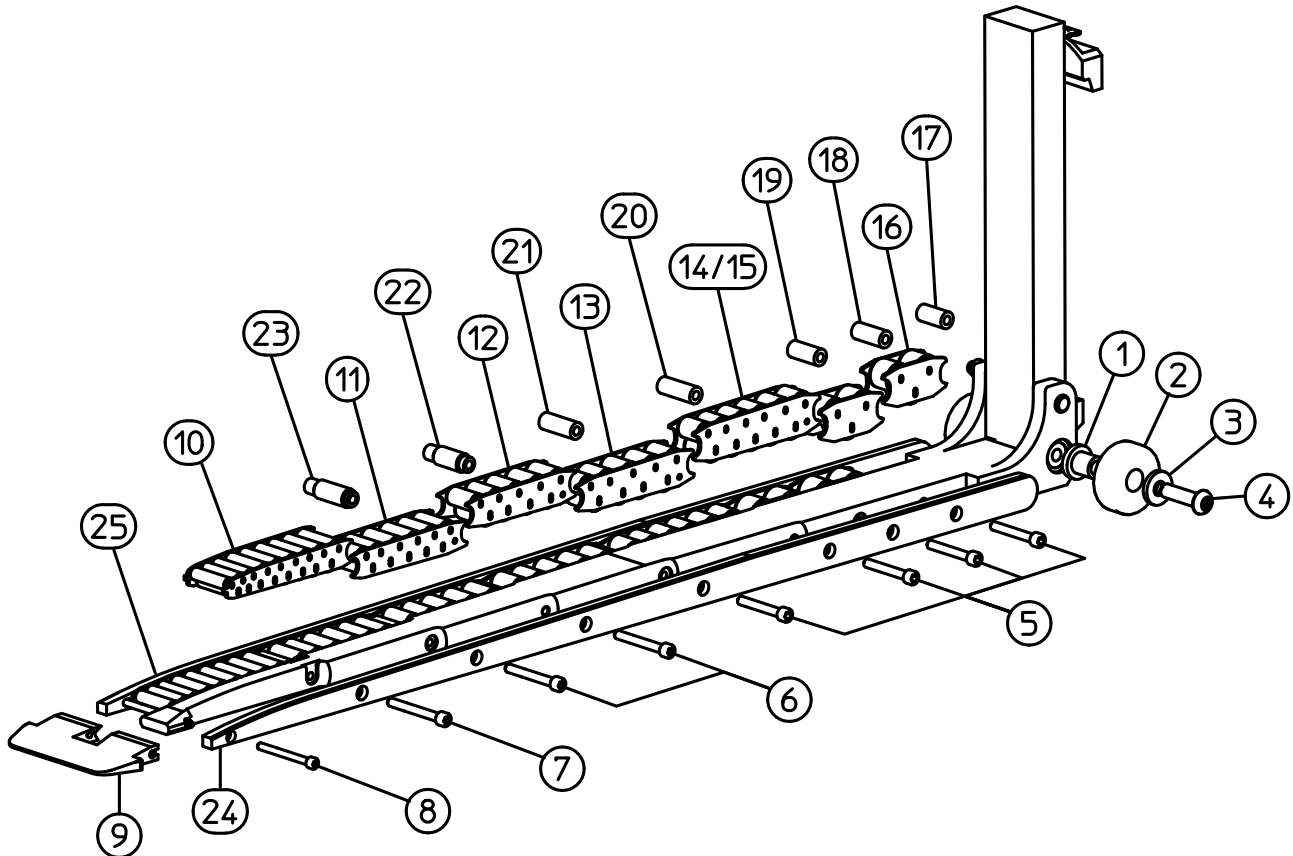

| N° empl. : | Description :                                    | Produit n°:    | RFCC10-1000<br>D1 | RFCC10-1100<br>D1 | RFCC10-1200<br>D1 | RFCC10-1300<br>D1 | RFCC10-1400<br>D1 | RFCC10-1500<br>D1 | RFCC10-1600<br>D1 | RFCC10-1700<br>D1 | RFCC10-1800<br>D1 |
|------------|--|----------------|-------------------|-------------------|-------------------|-------------------|-------------------|-------------------|-------------------|-------------------|-------------------|
| 1          | Bague d'attachement D25,5 d16,2 L59,5            | RFCC0004000595 | 2                 | 2                 | 2                 | 2                 | 2                 | 2                 | 2                 | 2                 | 2                 |
| 2          | Rouleau support D82 d26 B50,5                    | RFCC0009001    | 2                 | 2                 | 2                 | 2                 | 2                 | 2                 | 2                 | 2                 | 2                 |
| 3          | Rondelle M16x40                                  | 38438 M16      | 2                 | 2                 | 2                 | 2                 | 2                 | 2                 | 2                 | 2                 | 2                 |
| 4          | Vis à tête arrondie basse M16x80mm ELVZ ISO 7380 | 07151 M16x80   | 2                 | 2                 | 2                 | 2                 | 2                 | 2                 | 2                 | 2                 | 2                 |
| 5          | Vis Allen M10x100mm 12,9 DIN 912                 | 07003 M10x100  | 2                 | 4                 | 4                 | 6                 | 8                 | 10                | 12                | 14                | 16                |
| 6          | Vis Allen M10x110mm 12,9 DIN 912                 | 07003 M10x110  | 4                 | 4                 | 4                 | 4                 | 4                 | 4                 | 4                 | 4                 | 4                 |
| 7          | Vis Allen M10x115mm 12,9 DIN 912                 | M00041219      | 2                 | 2                 | 2                 | 2                 | 2                 | 2                 | 2                 | 2                 | 2                 |
| 8          | Vis Allen M8x115mm ELVZ DIN912                   | M00041218      | 2                 | 2                 | 2                 | 2                 | 2                 | 2                 | 2                 | 2                 | 2                 |
| 9          | Nez solide RFCC10 D1                             | M00044900      | 1                 | 1                 | 1                 | 1                 | 1                 | 1                 | 1                 | 1                 | 1                 |
| 10         | Cartouche B98 L129 H29 SN AC                     | M00041173      | 2                 | 2                 | 2                 | 2                 | 2                 | 2                 | 2                 | 2                 | 2                 |
| 11         | Cartouche B90 L160 H32 AC                        | M00038728      | 2                 | 2                 | 2                 | 2                 | 2                 | 2                 | 2                 | 2                 | 2                 |
| 12         | Cartouche B82 L152 H36 AC                        | M00038727      | 2                 | 2                 | 2                 | 2                 | 2                 | 2                 | 2                 | 2                 | 2                 |
| 13         | Cartouche B78 L165 H40 AC                        | M00038726      | 2                 | 2                 | 2                 | 2                 | 2                 | 2                 | 2                 | 2                 | 2                 |
| 14         | Cartouche B74 L178 H44 AC                        | M00041213      | X                 | X                 | 2                 | 2                 | 2                 | 2                 | 2                 | 2                 | 2                 |
| 15         | Cartouche B74 L86 H44 AC                         | M00038725      | X                 | 2                 | X                 | X                 | X                 | X                 | X                 | X                 | X                 |
| 16         | Cartouche B70 L79 H47 AC                         | M00041212      | X                 | X                 | X                 | 2                 | 4                 | 6                 | 8                 | 10                | 12                |
| 17         | Entretoise D20 d10,1 L76,5                       | RFCC0003000765 | X                 | X                 | X                 | X                 | 2                 | 4                 | 4                 | 6                 | 6                 |
| 18         | Entretoise D20 d10,1 L70,5                       | RFCC0003000705 | X                 | X                 | X                 | 2                 | 4                 | 4                 | 4                 | 4                 | 6                 |
| 19         | Entretoise D20 d10,1 L74,5                       | RFCC0003000745 | X                 | 2                 | 2                 | 2                 | 2                 | 2                 | 2                 | 2                 | 2                 |
| 20         | Entretoise D20 d10,1 L84,5                       | RFCC0003000845 | 2                 | 2                 | 2                 | 2                 | 2                 | 2                 | 2                 | 2                 | 2                 |
| 21         | Entretoise D20 d10,1 L82,5                       | RFCC0003000825 | 2                 | 2                 | 2                 | 2                 | 2                 | 2                 | 2                 | 2                 | 2                 |
| 22         | Entretoise D22 d10,1 L96,5                       | RFCC0003000965 | 2                 | 2                 | 2                 | 2                 | 2                 | 2                 | 2                 | 2                 | 2                 |
| 23         | Entretoise D22 d10,1 L101,5                      | RFCC0003000101 | 2                 | 2                 | 2                 | 2                 | 2                 | 2                 | 2                 | 2                 | 2                 |
| 24         | Plaque gauche RFC                                | *              | 2                 | 2                 | 2                 | 2                 | 2                 | 2                 | 2                 | 2                 | 2                 |
| 25         | Plaque droite RFC                                | *              | 2                 | 2                 | 2                 | 2                 | 2                 | 2                 | 2                 | 2                 | 2                 |

# Annexe 7 Pièces détachées pour ROLLERFORKS® RFCC20-D1

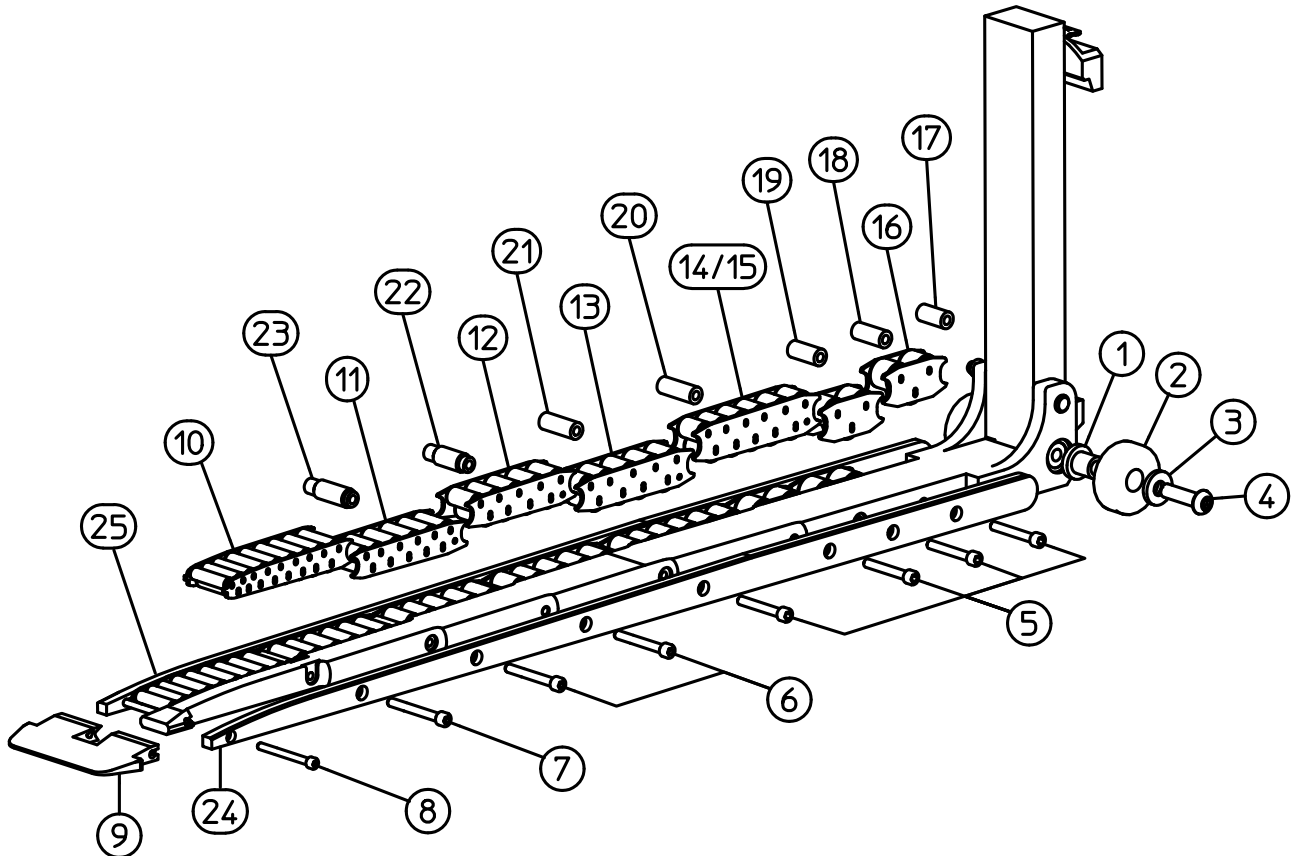

| N° empl. : | Description :                                    | Produit n°:    | RFCC20-1000 | RFCC20-1100 | RFCC20-1200 | RFCC20-1300 | RFCC20-1400 | RFCC20-1500 | RFCC20-1600 | RFCC20-1700 | RFCC20-1800 |
|------------|--|----------------|-------------|-------------|-------------|-------------|-------------|-------------|-------------|-------------|-------------|
|            |  |                | D1          | D1          | D1          | D1          | D1          | D1          | D1          | D1          | D1          |
| 1          | Bague d'attachement D25,5 d16,2 L59,5            | RFCC0004000595 | 2           | 2           | 2           | 2           | 2           | 2           | 2           | 2           | 2           |
| 2          | Rouleau support D92 d26 B50                      | RFCC0009000    | 2           | 2           | 2           | 2           | 2           | 2           | 2           | 2           | 2           |
| 3          | Rondelle M16x40                                  | 38438 M16      | 2           | 2           | 2           | 2           | 2           | 2           | 2           | 2           | 2           |
| 4          | Vis à tête arrondie basse M16x80mm ELVZ ISO 7380 | 07151 M16x80   | 2           | 2           | 2           | 2           | 2           | 2           | 2           | 2           | 2           |
| 5          | Vis Allen M10x100mm 12,9 DIN 912                 | 07003 M10x100  | 2           | 4           | 4           | 6           | 8           | 10          | 12          | 14          | 16          |
| 6          | Vis Allen M10x110mm 12,9 DIN 912                 | 07000 M10x110  | 4           | 4           | 4           | 4           | 4           | 4           | 4           | 4           | 4           |
| 7          | Vis Allen M10x120mm 12,9 DIN 912                 | 07003 M10x120  | 2           | 2           | 2           | 2           | 2           | 2           | 2           | 2           | 2           |
| 8          | Vis Allen M8x120mm ELVZ DIN 912                  | 07000 M8x120   | 2           | 2           | 2           | 2           | 2           | 2           | 2           | 2           | 2           |
| 9          | Nez solide RFCC24 D1                             | M00044373      | 1           | 1           | 1           | 1           | 1           | 1           | 1           | 1           | 1           |
| 10         | Cartouche B98 L129 H29 SN AC                     | M00041173      | 2           | 2           | 2           | 2           | 2           | 2           | 2           | 2           | 2           |
| 11         | Cartouche B90 L160 H32 AC                        | M00038728      | 2           | 2           | 2           | 2           | 2           | 2           | 2           | 2           | 2           |
| 12         | Cartouche B82 L152 H36 AC                        | M00038727      | 2           | 2           | 2           | 2           | 2           | 2           | 2           | 2           | 2           |
| 13         | Cartouche B78 L165 H40 AC                        | M00038726      | 2           | 2           | 2           | 2           | 2           | 2           | 2           | 2           | 2           |
| 14         | Cartouche B74 L178 H44 AC                        | M00041213      | X           | X           | 2           | 2           | 2           | 2           | 2           | 2           | 2           |
| 15         | Cartouche B74 L86 H44 AC                         | M00038725      | X           | 2           | X           | X           | X           | X           | X           | X           | X           |
| 16         | Cartouche B70 L79 H47 AC                         | M00041212      | X           | X           | X           | 2           | 4           | 6           | 8           | 10          | 12          |
| 17         | Entretoise D20 d10,1 L70,5                       | RFCC0003000705 | X           | X           | X           | X           | 2           | 4           | 4           | 6           | 6           |
| 18         | Entretoise D20 d10,1 L76,5                       | RFCC0003000765 | X           | X           | X           | 2           | 2           | 4           | 4           | 4           | 6           |
| 19         | Entretoise D20 d10,1 L74,5                       | RFCC0003000745 | X           | 2           | 2           | 2           | 2           | 2           | 2           | 2           | 2           |
| 20         | Entretoise D20 d10,1 L84,5                       | RFCC0003000845 | 2           | 2           | 2           | 2           | 2           | 2           | 2           | 2           | 2           |
| 21         | Entretoise D20 d10,1 L82,5                       | RFCC0003000825 | 2           | 2           | 2           | 2           | 2           | 2           | 2           | 2           | 2           |
| 22         | Entretoise D22 d10,1 L96,5                       | M00038724      | 2           | 2           | 2           | 2           | 2           | 2           | 2           | 2           | 2           |
| 23         | Entretoise D22 d10,1 L101,5                      | M00038723      | 2           | 2           | 2           | 2           | 2           | 2           | 2           | 2           | 2           |
| 24         | Plaque gauche RFC                                | *              | 2           | 2           | 2           | 2           | 2           | 2           | 2           | 2           | 2           |
| 25         | Plaque droite RFC                                | *              | 2           | 2           | 2           | 2           | 2           | 2           | 2           | 2           | 2           |

# Annexe 8 Pièces détachées pour ROLLERFORKS® RFCC24-D1

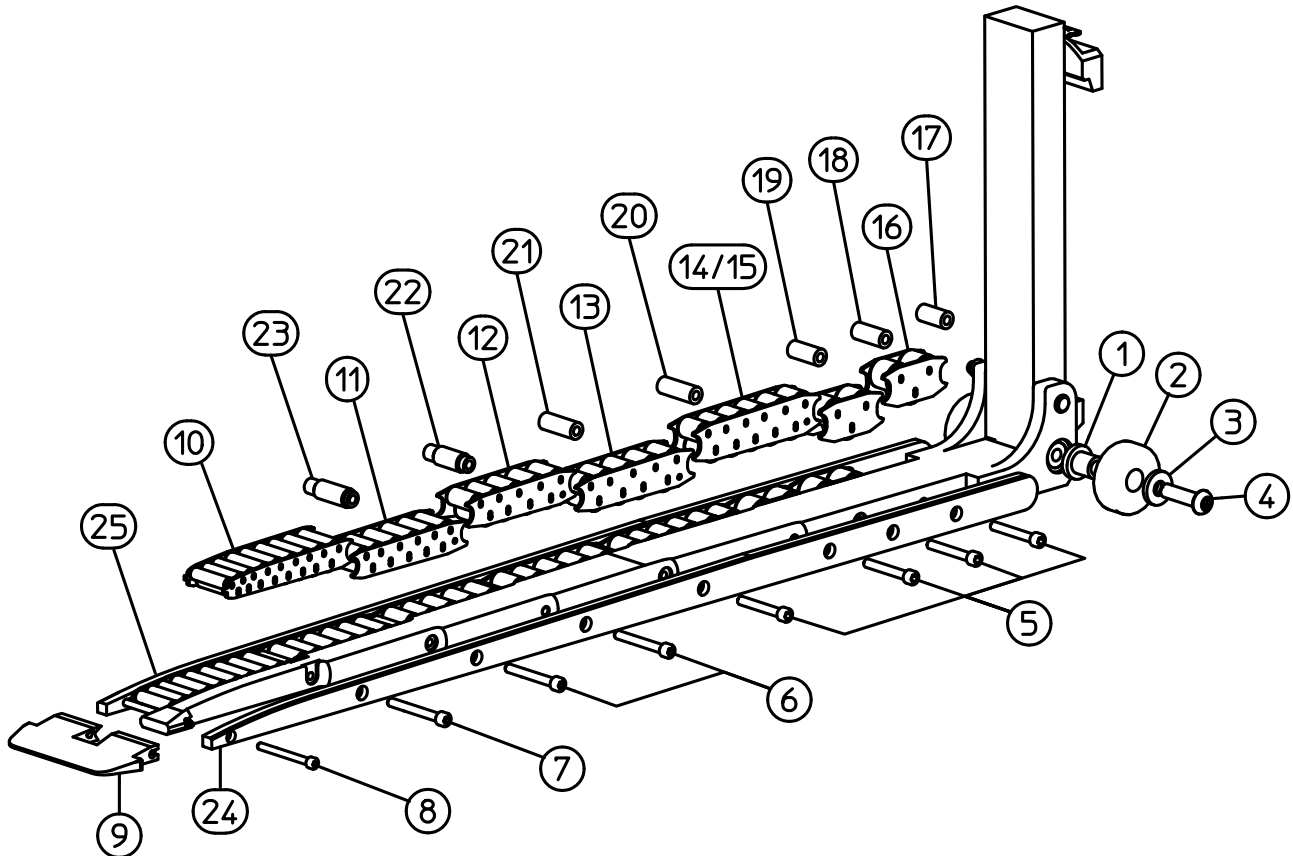

| N° empl. : | Description :                                    | Produit n°:    | RFCC24-1000 | RFCC24-1100 | RFCC24-1200 | RFCC24-1300 | RFCC24-1400 | RFCC24-1500 | RFCC24-1600 | RFCC24-1700 | RFCC24-1800 |
|------------|--|----------------|-------------|-------------|-------------|-------------|-------------|-------------|-------------|-------------|-------------|
|            |  |                | D1          | D1          | D1          | D1          | D1          | D1          | D1          | D1          | D1          |
| 1          | Bague d'attache D25,5 d16,2 L59,5                | RFCC0004000595 | 2           | 2           | 2           | 2           | 2           | 2           | 2           | 2           | 2           |
| 2          | Rouleau support D92 d26 B50                      | RFCC0009000    | 2           | 2           | 2           | 2           | 2           | 2           | 2           | 2           | 2           |
| 3          | Rondelle M16x40                                  | 38438 M16      | 2           | 2           | 2           | 2           | 2           | 2           | 2           | 2           | 2           |
| 4          | Vis à tête arrondie basse M16x80mm ELVZ ISO 7380 | 07151 M16x80   | 2           | 2           | 2           | 2           | 2           | 2           | 2           | 2           | 2           |
| 5          | Vis Allen M10x100mm 12,9 DIN 912                 | 07003 M10x100  | 2           | 4           | 4           | 6           | 8           | 10          | 12          | 14          | 16          |
| 6          | Vis Allen M10x110mm 12,9 DIN 912                 | 07000 M10x110  | 4           | 4           | 4           | 4           | 4           | 4           | 4           | 4           | 4           |
| 7          | Vis Allen M10x120mm 12,9 DIN 912                 | 07003 M10x120  | 2           | 2           | 2           | 2           | 2           | 2           | 2           | 2           | 2           |
| 8          | Vis Allen M8x120mm ELVZ DIN 912                  | 07000 M8x120   | 2           | 2           | 2           | 2           | 2           | 2           | 2           | 2           | 2           |
| 9          | Nez solide RFCC24 D1                             | M00044373      | 1           | 1           | 1           | 1           | 1           | 1           | 1           | 1           | 1           |
| 10         | Cartouche B98 L129 H29 SN AC                     | M00041173      | 2           | 2           | 2           | 2           | 2           | 2           | 2           | 2           | 2           |
| 11         | Cartouche B90 L160 H32 AC                        | M00038728      | 2           | 2           | 2           | 2           | 2           | 2           | 2           | 2           | 2           |
| 12         | Cartouche B82 L152 H36 AC                        | M00038727      | 2           | 2           | 2           | 2           | 2           | 2           | 2           | 2           | 2           |
| 13         | Cartouche B78 L165 H40 AC                        | M00038726      | 2           | 2           | 2           | 2           | 2           | 2           | 2           | 2           | 2           |
| 14         | Cartouche B74 L178 H44 AC                        | M00041213      | X           | X           | 2           | 2           | 2           | 2           | 2           | 2           | 2           |
| 15         | Cartouche B74 L86 H44 AC                         | M00038725      | X           | 2           | X           | X           | X           | X           | X           | X           | X           |
| 16         | Cartouche B70 L79 H47 AC                         | M00041212      | X           | X           | X           | 2           | 4           | 6           | 8           | 10          | 12          |
| 17         | Entretoise D20 d10,1 L70,5                       | RFCC0003000705 | X           | X           | X           | X           | 2           | 4           | 4           | 6           | 6           |
| 18         | Entretoise D20 d10,1 L76,5                       | RFCC0003000765 | X           | X           | X           | 2           | 2           | 4           | 4           | 4           | 6           |
| 19         | Entretoise D20 d10,1 L74,5                       | RFCC0003000745 | X           | 2           | 2           | 2           | 2           | 2           | 2           | 2           | 2           |
| 20         | Entretoise D20 d10,1 L84,5                       | RFCC0003000845 | 2           | 2           | 2           | 2           | 2           | 2           | 2           | 2           | 2           |
| 21         | Entretoise D20 d10,1 L82,5                       | RFCC0003000825 | 2           | 2           | 2           | 2           | 2           | 2           | 2           | 2           | 2           |
| 22         | Entretoise D22 d10,1 L96,5                       | M00038724      | 2           | 2           | 2           | 2           | 2           | 2           | 2           | 2           | 2           |
| 23         | Entretoise D22 d10,1 L101,5                      | M00038723      | 2           | 2           | 2           | 2           | 2           | 2           | 2           | 2           | 2           |
| 24         | Plaque gauche RFC                                | *              | 2           | 2           | 2           | 2           | 2           | 2           | 2           | 2           | 2           |
| 25         | Plaque droite RFC                                | *              | 2           | 2           | 2           | 2           | 2           | 2           | 2           | 2           | 2           |

# Annexe 9 Pièces détachées pour suspension ROLLERFORKS®

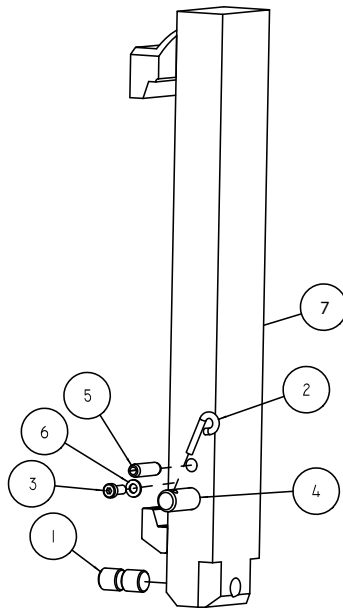

| N° empl. :          | Description :                                     | Produit n° :            |                         | Quantité : |
|---------------------|---|-------------------------|-------------------------|------------|
|                     |   | Classe FEM 2 [ISO 2328] | Classe FEM 3 [ISO 2328] |            |
| <b>RFC(C)10/15</b>  |   |                         |                         |            |
| 1                   | Vis de réglage hexagonale à tête creuse M20x20 mm | 07840 M20x20            | -                       | 2          |
| 2                   | Goupille coudée                                   | RFC0014000              | -                       | 1          |
| 3                   | Vis Allen M8x20 mm ELVZ à tête basse DIN 7984     | 07090 M8x20             | -                       | 1          |
| 4                   | Goupille pour fourche repliable                   | RFC0014004              | -                       | 1          |
| 5                   | Bague de serrage en spirale                       | 39140 12x40             | -                       | 1          |
| 6                   | Rondelle plate M8                                 | 38130 M8                | -                       | 1          |
|                     |   | 2A                      |                         |            |
| 7                   | Montage   | M00044420               | -                       | 1          |
| <b>RFC(C)20/-24</b> |   |                         |                         |            |
| 1                   | Vis de réglage hexagonale à tête creuse M20x20 mm | 07840 M20x20            | 07840 M20x20            | 2          |
| 2                   | Goupille coudée                                   | RFC0014000              | RFC0014000              | 1          |
| 3                   | Vis Allen M8x20 mm ELVZ à tête basse DIN 7984     | 07090 M8x20             | 07090 M8x20             | 1          |
| 4                   | Goupille pour fourche repliable                   | RFC0014003              | RFC0014003              | 1          |
| 5                   | Bague de serrage en spirale                       | 39140 12x40             | 39140 12x40             | 1          |
| 6                   | Rondelle plate M8                                 | 38130 M8                | 38130 M8                | 1          |
|                     |   | 2A                      |                         |            |
| 7                   | Montage   | M00044009               | M00046009               | 1          |
| <b>RFC30</b>        |   |                         |                         |            |
| 1                   | Vis de réglage hexagonale à tête creuse M20x20 mm | 07840 M20x20            | 07840 M20x20            | 2          |
| 2                   | Goupille coudée                                   | RFC0014000              | RFC0014000              | 1          |
| 3                   | Vis Allen M8x20 mm ELVZ à tête basse DIN 7984     | 07090 M8x20             | 07090 M8x20             | 1          |
| 4                   | Goupille pour fourche repliable                   | RFC0014008              | RFC0014008              | 1          |
| 5                   | Bague de serrage en spirale                       | 39140 12x40             | 39140 12x40             | 1          |
| 6                   | Rondelle plate M8                                 | 38130 M8                | 38130 M8                | 1          |
|                     |   | 2A                      | 3A                      |            |
| 7                   | Montage   | M00044711               | M00045642               | 1          |

# Normes de production et de sécurité

Meijer Handling Solutions B.V. exige que ses produits soient de la meilleure qualité et nous ne pouvons offrir cette garantie qu'en nous conformant à tous les standards et réglementations internationaux en vigueur tels que :

## **ISO 9001**

Système de management de la qualité – Exigences.

## **ISO 3834-2**

Exigences de qualité concernant les opérations de soudage. Soudage par fusion de matériaux métalliques.

## **CE**

Directive Machines (2006/42/EC)

**MEIJER**  
HANDLING SOLUTIONS

Meijer Handling Solutions B.V.

Oudebildtdijk 894

9079 NG St. Jacobiparochie

Pays-Bas

Site Web : [www.meijer-group.com](http://www.meijer-group.com)

Téléphone : +31 (0)518 492929

Fax : +31 (0)518 492915

E-mail : [info@meijer-group.com](mailto:info@meijer-group.com)