

# Manuale di istruzioni e di descrizione delle parti



REE2-17, 24

RIE2-17, 19

REE4-17

IKEA

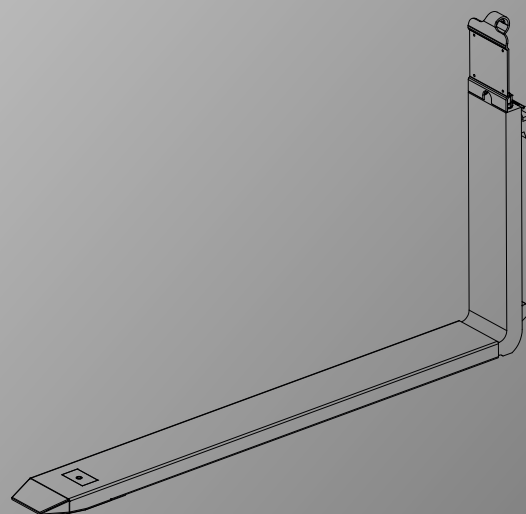

Manuale n.: W019021506ITA

Data di pubblicazione: 29-07-2022

Lingua: ITA

Revisione: 06

## Sommario

|   |    |
|---|----|
| Definizioni.....  | 2  |
| Nota.....   | 2  |
| Standard di qualità / Norme e direttive .....             | 2  |
| Sicurezza .....   | 3  |
| Identificazione .....                                     | 4  |
| Assemblaggio .....  | 5  |
| Funzionamento dell'unità KOOI®-REACHFORKS .....           | 6  |
| Manutenzione periodica.....                               | 6  |
| Usura.....  | 7  |
| Prelevamento della merce dalle scaffalature.....          | 8  |
| Caricamento della merce nelle scaffalature.....           | 9  |
| Istruzioni per la sostituzione del manicotto.....         | 10 |
| Sostituzione dei componenti idraulici .....               | 11 |
| Risoluzione dei problemi.....                             | 14 |
| Elenco dei pezzi di ricambio REE2 / RIE2 / REE4 .....     | 15 |
| Elenco dei pezzi di ricambio manicotti REE2 / RIE2 / REE4 |    |
| 16  |    |

# Definizioni



## Avvertenza

I blocchi di testo contrassegnati da un'icona di "Avvertenza" (visualizzata a sinistra) e che iniziano con il testo "Avvertenza" forniscono informazioni sulle azioni che potrebbero causare lesioni gravi.



## Attenzione

I blocchi di testo contrassegnati da un'icona di "Attenzione" (visualizzata a sinistra) e che iniziano con il testo "Attenzione" forniscono informazioni sulle azioni che potrebbero causare danni alle unità KOOI®-REACHFORKS, a parti delle unità KOOI®-REACHFORKS o alla merce.

I testi "Si applica solo a:" (in corsivo) indicano che un testo si applica solo a una certa situazione o a un certo tipo di unità KOOI®-REACHFORKS.

# Nota

© Copyright 2006 - 2022, Meijer Handling Solutions B.V. Tutti i diritti riservati.

Salvo diversamente specificato, le informazioni fornite in questo manuale, compresi (a puro titolo esemplificativo) illustrazioni e testo, non possono essere riprodotte senza la previa autorizzazione scritta di Meijer Handling Solutions.

Le informazioni contenute in questo manuale sono fornite senza alcuna forma di garanzia. In nessun caso Meijer Handling Solutions B.V. potrà essere ritenuta responsabile di incidenti o danni derivanti dall'uso di questo manuale.

Le informazioni contenute in questo manuale possono essere modificate in qualsiasi momento senza preavviso e potrebbero contenere imprecisioni tecniche ed errori di battitura. Benché Meijer Handling Solutions B.V. compia ogni sforzo possibile per evitare errori nel manuale, non può fornire garanzie a tale riguardo. Saremo lieti di ricevere segnalazioni riguardanti errori di battitura o imprecisioni tecniche ed eventuali suggerimenti.

KOOI®-REACHFORKS è un marchio registrato di Meijer Handling Solutions. (Gebr. Meijer).

Altri nomi commerciali o di prodotti utilizzati in questo manuale, ma non menzionati qui, sono marchi registrati dei rispettivi titolari.

# Standard di qualità / Norme e direttive

Meijer Handling Solutions B.V. è conforme ai seguenti standard di qualità: ISO 9001

KOOI®-REACHFORKS è conforme alle seguenti norme/direttive:

- ISO 13284 - Prolunghe forche e forche telescopiche
- ISO 4406 - Oleoidraulica - Fluidi - Metodo di codificazione del livello di contaminazione da particelle solide
- ISO 2328 - Carrelli elevatori a forche - Bracci di forca ad aggancio e piastre portaforche
- CE (2006/42/CE) - Direttiva Macchine
- ISO 3834-2 Requisiti di qualità per la saldatura per fusione dei materiali metallici - Parte 2: Requisiti di qualità estesi
- CE (94/9/CE) - ATEX (**vale solo per le forche dotate di targhetta ATEX!**)

Le unità KOOI®-REACHFORKS sono sottoposte in modo casuale a prove dinamiche secondo gli standard ISO 2330.

# Sicurezza



## Avvertenza

L'operatore deve essere addestrato e familiarizzato con le normative locali per l'utilizzo di un carrello elevatore.



## Avvertenza

Non farsi trasportare sedendosi sull'unità KO-OI®-REACHFORKS o sul carico.



## Avvertenza

Non camminare o sostare sotto l'unità KO-OI®-REACHFORKS.



## Avvertenza

Non allungare arti attraverso il montante del carrello elevatore a forche.



## Avvertenza

Non caricare l'unità KOOI®-REACHFORKS oltre i limiti delle capacità di sollevamento e del baricentro di carico previsti dal costruttore.



## Avvertenza

Non saldare nulla sull'unità KOOI®-REACHFORKS senza l'espressa autorizzazione del fornitore. Le saldature effettuate senza autorizzazione rendono nulla qualsiasi garanzia.



## Avvertenza

Non utilizzare unità KOOI®-REACHFORKS difettose prima che siano state riparate da un professionista o sostituite.



## Avvertenza

Non eseguire lavori di manutenzione sull'unità KOOI®-REACHFORKS mentre il sistema idraulico è sotto pressione (togliere la chiave dal bloccetto di accensione del carrello elevatore a forche).



## Avvertenza

Non posizionare gli arti tra i ferma-pallet e la forca interna (sezione verticale) dell'unità KO-OI®-REACHFORKS. Se il carico si sposta, gli arti possono rimanere intrappolati, con conseguenti lesioni gravi.



## Avvertenza

Non utilizzare l'unità KOOI®-REACHFORKS in zone in cui la temperatura è inferiore a -30 °C, salvo diverso accordo con il costruttore.



## Avvertenza

Non estendere o ritrarre un'unità KOOI®-REACHFORKS di tipo "REE" e "RGE" con carico. Queste unità sono esclusivamente forche estensibili.



## Attenzione

Quando ci si allontana dal carrello elevatore a forche, il motore deve essere spento e il freno a mano inserito.



## Attenzione

Tenere ben presente lo spazio sopra e sotto l'unità KOOI®-REACHFORKS.



## Attenzione

Il carico deve essere distribuito più uniformemente possibile sull'unità KOOI®-REACHFORKS; può essere costituito da uno o più pallet.



## Attenzione

Ritrarre l'unità KOOI®-REACHFORKS (carica) il più presto possibile.



## Attenzione

Se possibile, ritrarre l'unità KOOI®-REACHFORKS prima di guidare.















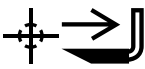

## Attenzione

Guidare sempre con l'unità KOOI®-REACHFORKS nella posizione più bassa possibile.

# Identificazione

Legenda della targhetta:

|   |   |  |  |
|---|---|--|--|
|  | Descrizione del tipo  |   | Peso                                       |
|  | Numero di serie   | <b>MAX.</b>   | Capacità max. su centro di carico ritratto |
|  | Baricentro ritratto   | <b>MAX.</b>   | Max. capacità su centro di carico esteso   |
|   | Baricentro esteso   | <b>MAX.</b>   | Massima pressione dell'olio consentita     |
|  | al centro di carico   |   | Anno di produzione                         |
|  | Spessore  |   | Ulteriori informazioni                     |
|  |  +  | <p><b>ATTENZIONE:</b> Non superare mai la capacità massima del carrello riportata sulla targhetta del carrello. La capacità nominale del carrello e dell'accessorio sono responsabilità del produttore originale del carrello e può essere inferiore alla capacità indicata sulla targhetta dell'accessorio.</p> |  |

Descrizione della tipologia di montaggio dell'unità KOOI®-REACHFORKS:

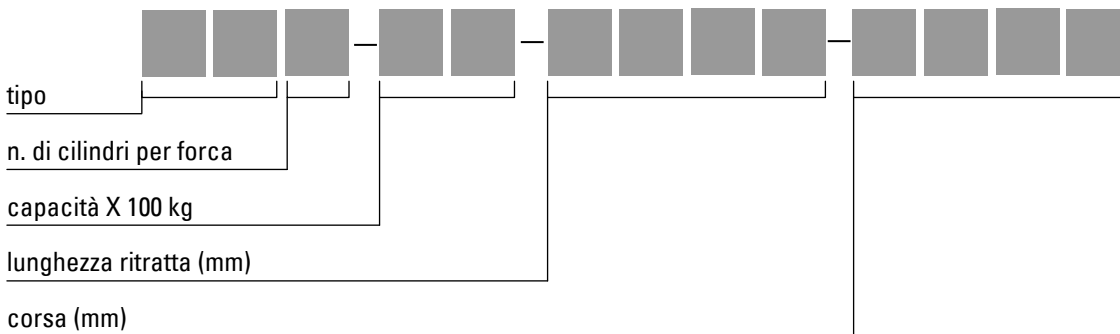

# Assemblaggio

**1** Sulle targhette delle unità KOOI®-REACHFORKS sono impresse una "L" e una "R". Montare l'unità KOOI®-REACHFORKS a sinistra (L) e a destra (R) dal punto di vista dell'operatore seduto sul carrello elevatore a forche.

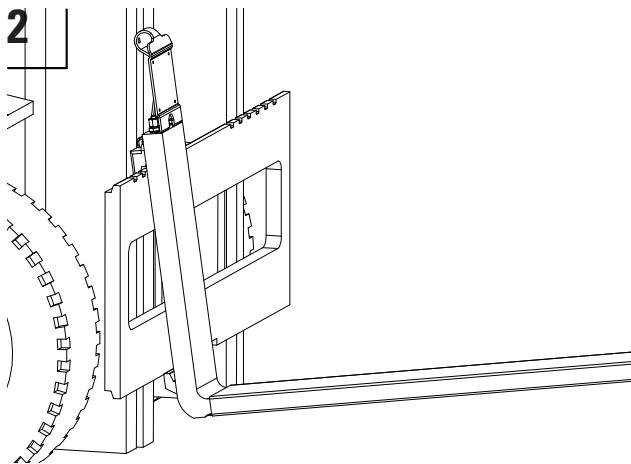

Far scorrere l'unità KOOI®-REACHFORKS sulla slitta.

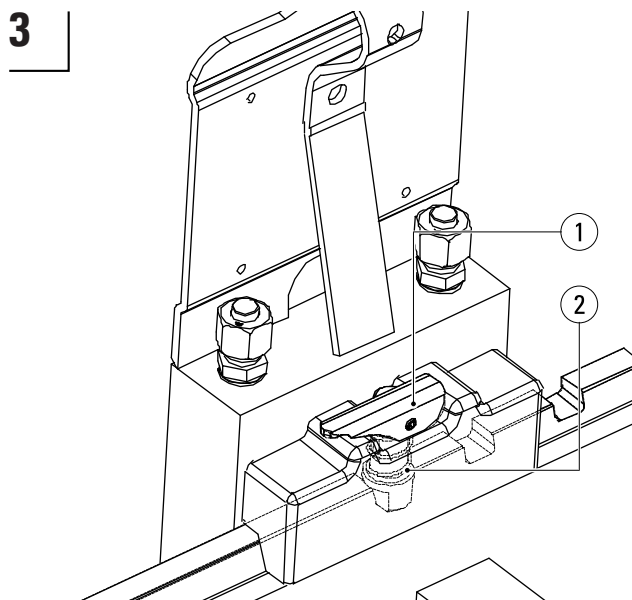

Assicurarsi che ciascun perno di bloccaggio dell'unità KOOI®-REACHFORKS (2) si innesti in una delle tacche della slitta. Utilizzare il fermo (1) prima di utilizzare l'attrezzatura.

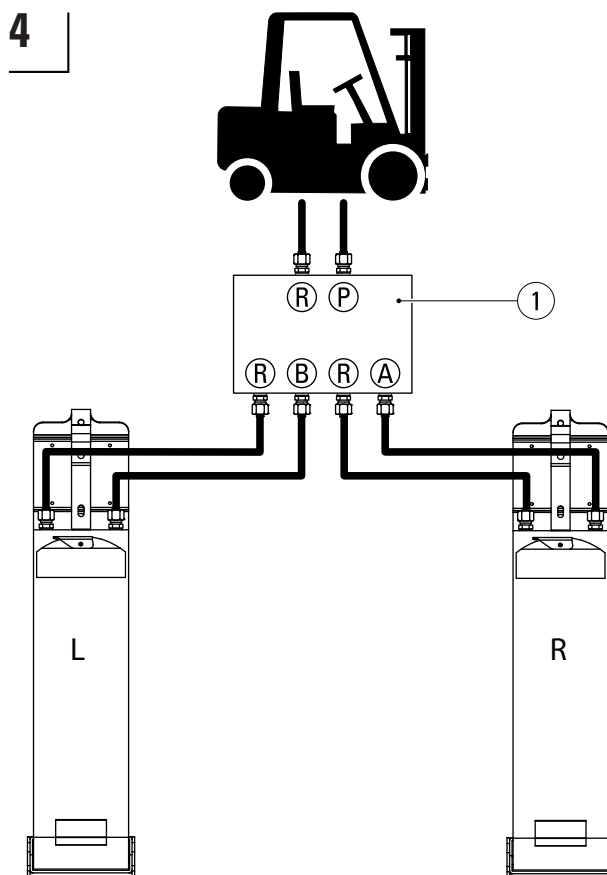

Collegare l'unità KOOI®-REACHFORKS al sistema idraulico mediante il ripartitore di flusso (1).

| Tipo di KOOI®-REACHFORKS | Flusso di olio consigliato          | Diametro del tubo consigliato | Massima pressione di funzionamento | Collegamenti                                      |
|--------------------------|-------------------------------------|-------------------------------|------------------------------------|---|
| REE2                     | 7,5-12,5 (l/min)<br>2-3,3 (gal/min) | 3/8"                          | 250 bar<br>(3626 psi)              | 12 I / 10 I / 8 I / 7/16" JIC (USA) / 9/16" (USA) |

**5** Spurgare il sistema idraulico:

- Inclinare il montante del carrello elevatore a forche avanti e indietro più volte.
- Inclinare il montante del carrello elevatore a forche in avanti e inserire le KOOI®-REACHFORKS facendole scorrere.
- Estendere e ritrarre le KOOI®-REACHFORKS più volte.







Controllare che i tubi idraulici non siano ostruiti e che non vi siano perdite di olio.

# Funzionamento dell'unità KOOI®-REACHFORKS

Per ridurre al minimo l'usura, evitare che l'unità KOOI®-REACHFORKS venga a contatto con il terreno durante il funzionamento. Al fine di ridurre l'usura:

- Le catene dei montanti del carrello elevatore a forche possono essere accorciate in modo che l'unità KOOI®-REACHFORKS non possa raggiungere il suolo.
- Il fabbricante può sostituire la piastra antiusura sotto il manicotto quando necessario.

## Manutenzione periodica

| N. | Descrizione  | Settimanale   | Mensile  | Ogni 6 mesi o ogni 1000 ore   | Annualmente o ogni 2000 ore   |
|----|--|---|--|---|---|
| 1. | Ingrassare la parte inferiore e la parte superiore della forca interna |   |  |   |   |
| 2. | Controllare che non vi siano perdite nella forca interna               |  |  |   |   |
| 3. | Controllare la presenza di segni sulle strisce di usura*               |   |  |  |   |
| 4. | Controllare e rimuovere lo sporco dal manicotto                        |   |  |  |   |
| 5. | Verificare la presenza di eventuali perdite nella testata              |   |  |  |   |
| 6. | Controllare le forche interne in conformità alla norma ISO 5057        |   |  |   |  |

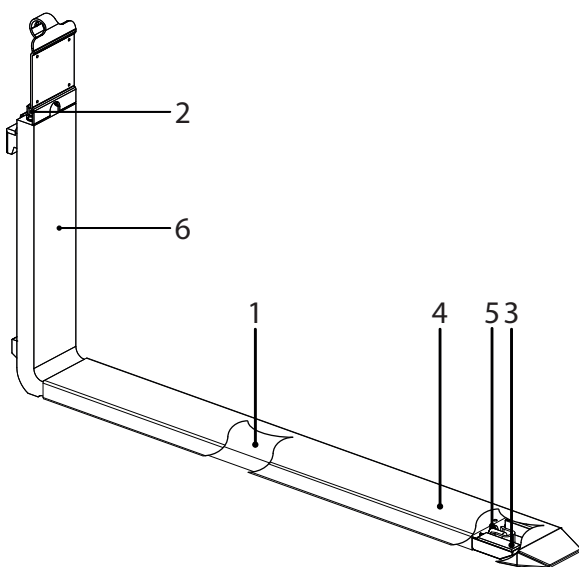

### Note sulla "Manutenzione periodica"

- Grasso lubrificante consigliato: Novatex EP2 (punto 1).
- In caso di perdite, rimuovere immediatamente le forche dal carrello elevatore e contattare il fornitore (punto 2).
- Se vengono rilevati difetti, risolvere il problema o sostituire le parti prima di procedere all'attività con le KOOI®-REACHFORKS.
- Vedere il capitolo "Istruzioni per la sostituzione del manicotto" e "Sostituzione dei componenti idraulici" per ulteriori spiegazioni circa la sostituzione delle parti e gli attrezzi necessari.

# Usura

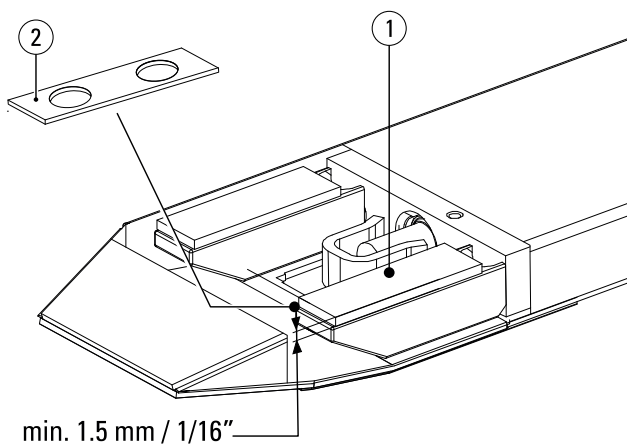

Lo spessore delle strisce di usura (1) non può essere inferiore a 1,5 mm. Quando le strisce di usura (1) si sono consumate fino a questo spessore, sostituirle o riempire con distanziali (2) (art. n. RE0092002). Vedere il punto 3 della manutenzione periodica.

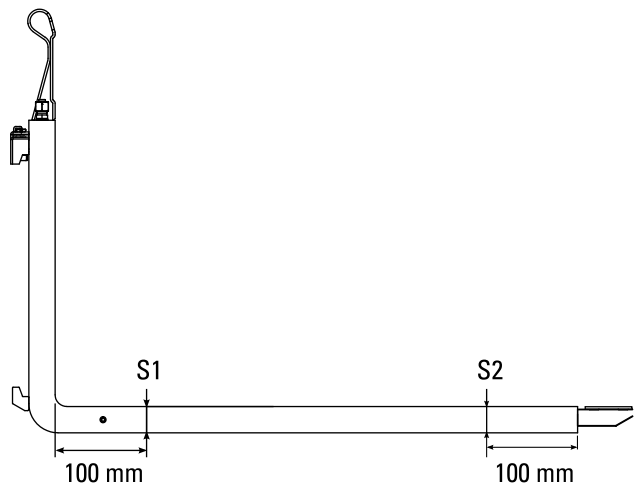

La forca interna deve essere sostituita quando S1 è del 5% più sottile di S2. Vedere il punto 7 della manutenzione periodica.

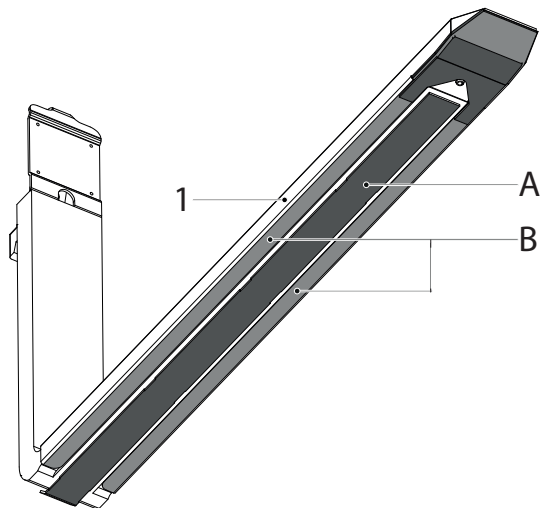

Quando la superficie A (piastra di usura integrata di colore grigio scuro) si è usurata fino a essere a livello o al di sotto della superficie B (colore grigio chiaro), il manicotto (1) deve essere sostituito o dotato di una piastra antiusura saldata. Per ulteriori informazioni sulle piastre antiusura saldate, contattare il fornitore della forca. Vedere il punto 4 della manutenzione periodica.



## Attenzione

Prima di procedere con le operazioni di saldatura, è necessario rimuovere i manicotti dall'unità KOOI®-REACHFORKS.

Pistoni, bielle e testate devono essere rimossi prima di eseguire la saldatura nella forca interna.

# Prelevamento della merce dalle scaffalature

1. Posizionare il carrello elevatore proprio davanti alla scaffalatura.

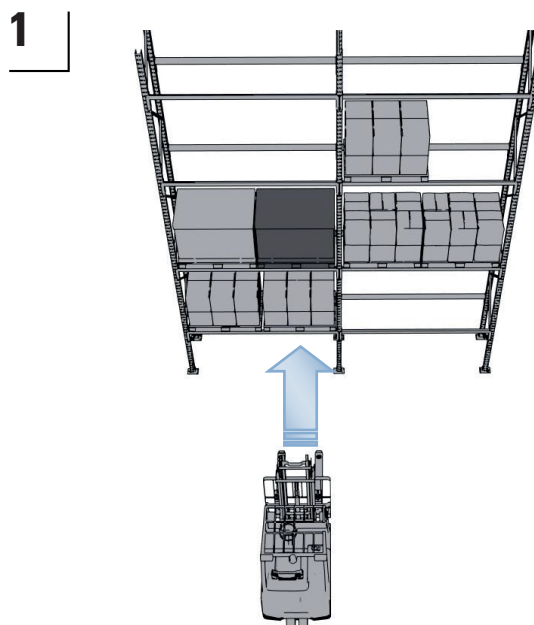

3. Guidare dritto all'indietro e abbassare la merce nella posizione più bassa possibile.

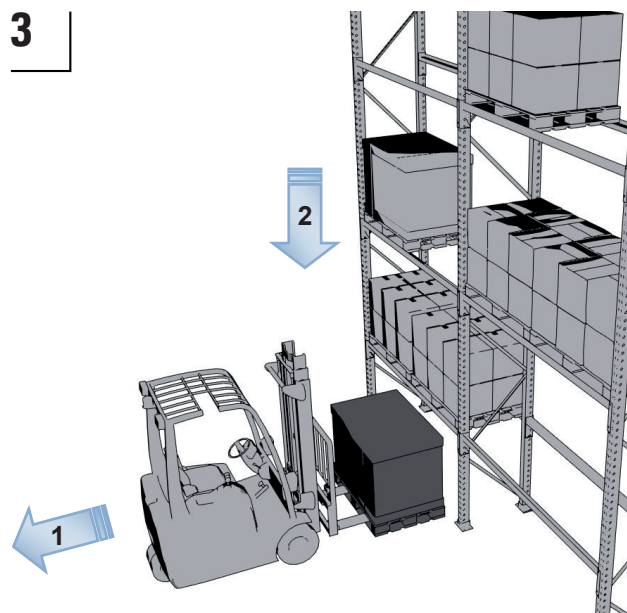

2. Sollevare le forche nella posizione giusta per prelevare la merce.

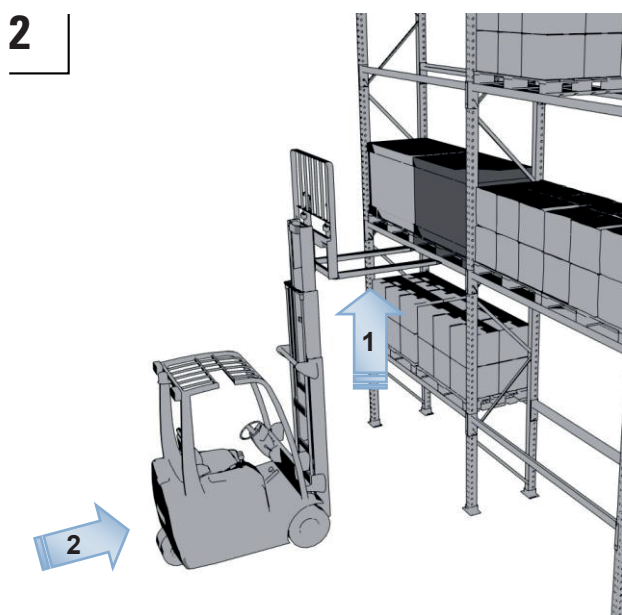

4. Spostare il carrello elevatore in una nuova direzione di marcia.

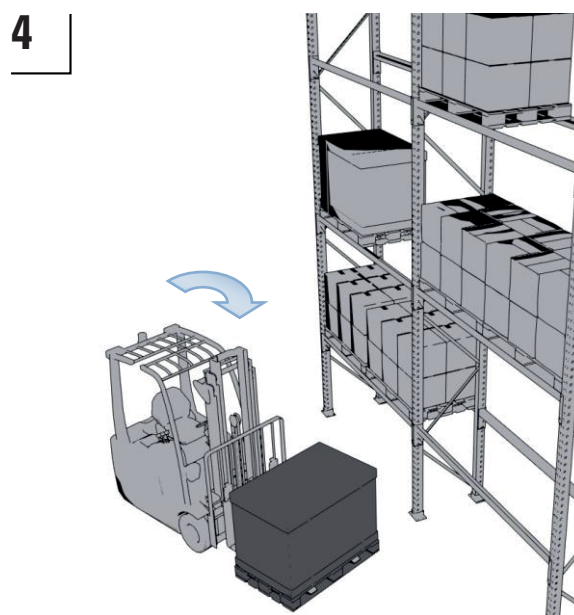



# Caricamento della merce nelle scaffalature

1. Posizionare il carrello elevatore proprio davanti alla scaffalatura, mantenendo il carico nella posizione più bassa.

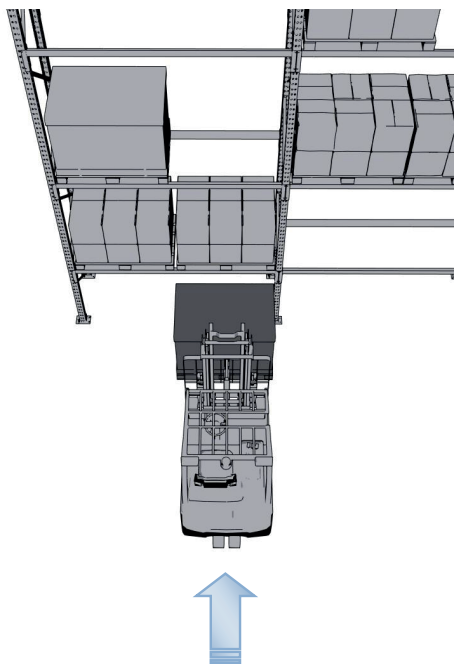

3. Guidare dritto all'indietro e abbassare le forche nella posizione più bassa possibile.

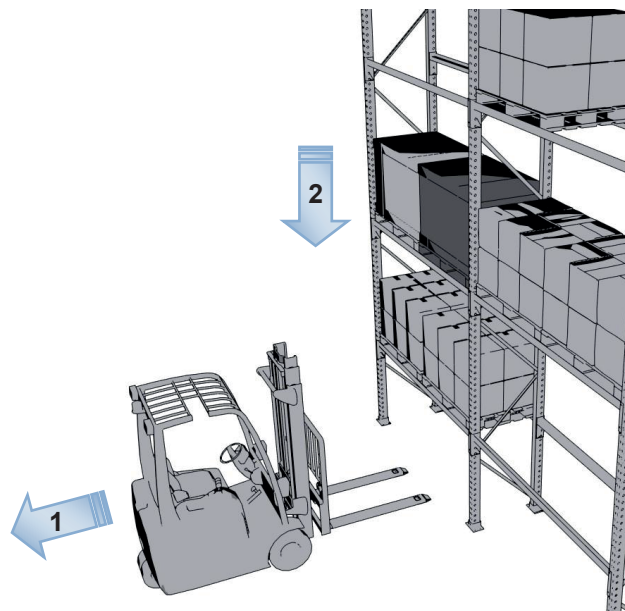

2. Sollevare il carico e posizionare la merce nella scaffalatura.

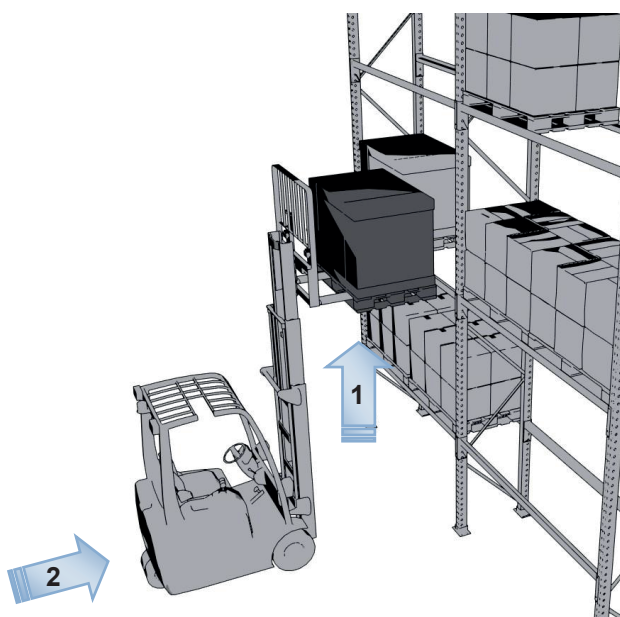

4. Spostare il carrello elevatore in una nuova direzione di marcia.

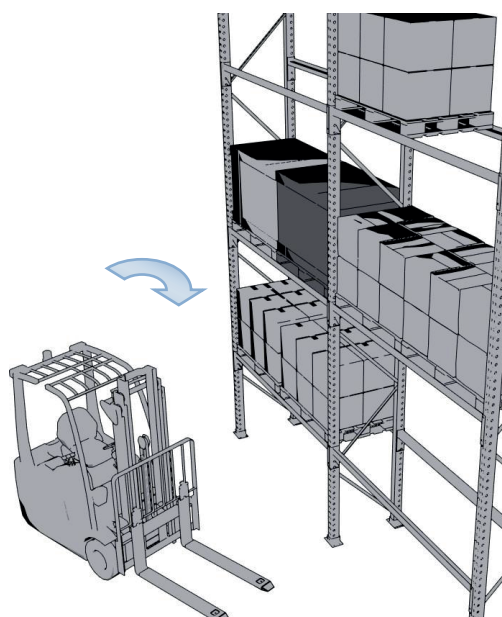

# Istruzioni per la sostituzione del manicotto

- 1** Posizionare le KOOI®-REACHFORKS all'altezza dell'anca, inclinare il montante del carrello elevatore a forche leggermente in avanti e rimuovere la chiave dal blocchetto di accensione del carrello elevatore.



## Avvertenza

Non eseguire lavori di manutenzione sull'unità KOOI®-REACHFORKS mentre il sistema idraulico è sotto pressione (togliere la chiave dal blocchetto di accensione del carrello elevatore a forche).

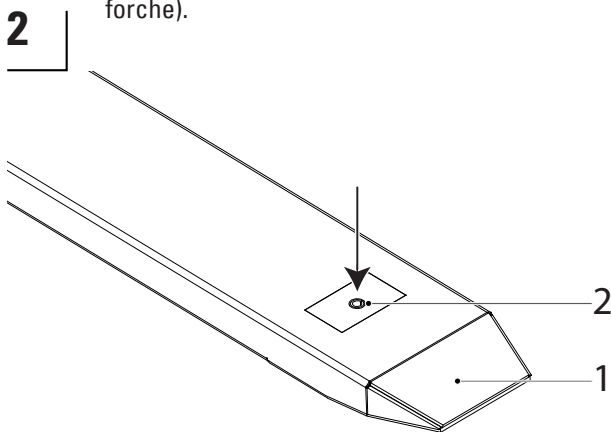

Estrarre la boccola di serraggio (2) dal manicotto (1).  
**Utensili necessari:** martello, punzone Ø10

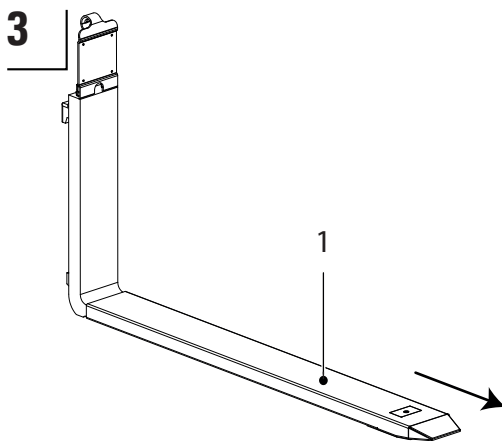

Estrarre il manicotto (1) dalla forca.

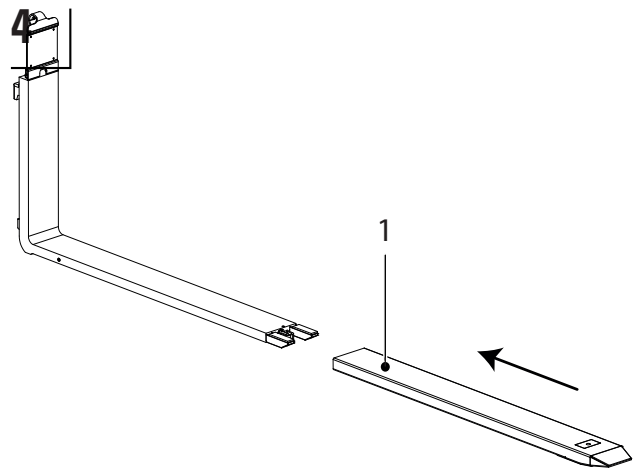

Far scorrere il (nuovo) manicotto (1) sopra la forca.

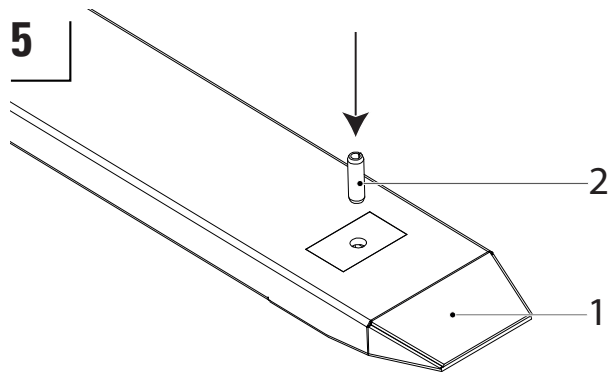

Inserire la boccola di serraggio (2) nel (nuovo) manicotto (1).



## Attenzione

Assicurarsi che i fori del manicotto (1) siano allineati con l'apertura delle staffe che vengono saldate sulle bielle. **NON** inserire la boccola di serraggio sulla staffa o sulla biella!

**Utensili necessari:** martello.

# Sostituzione dei componenti idraulici

**1** Seguire i passaggi da 1 a 3 del capitolo "Istruzioni per la sostituzione del manicotto".



## Avvertenza

Non eseguire lavori di manutenzione sull'unità KOOI®-REACHFORKS mentre il sistema idraulico è sotto pressione (togliere la chiave dal bloccetto di accensione del carrello elevatore a forche).

**2**

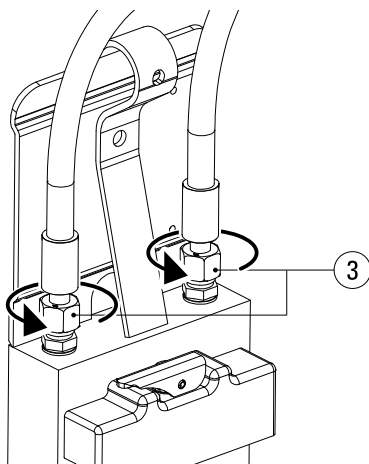

Allentare leggermente i connettori dei tubi (3) in modo che i pistoni non creino un vuoto quando si rimuovono le parti idrauliche.

**Utensili necessari:** chiave fissa n. 19.

**3**

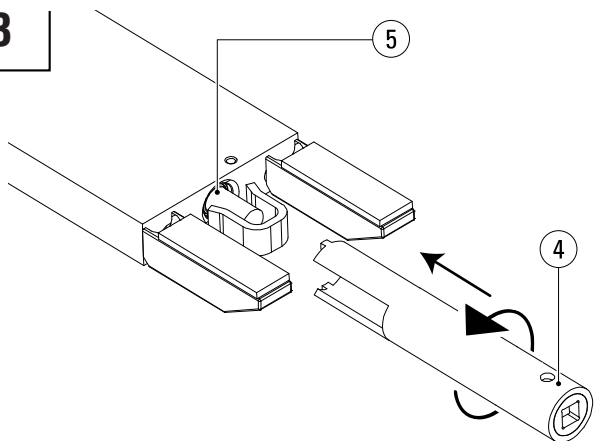

Posizionare una vaschetta di raccolta sotto la forca. Svitare le testate (5) con una chiave per testata (4) e un cricchetto.

**Utensili necessari:** chiave per testata, cricchetto da 1/2".

\* Le chiavi per testata sono disponibili solo presso Meijer Handling Solutions B.V. (art. n. RE0058049).

**4**

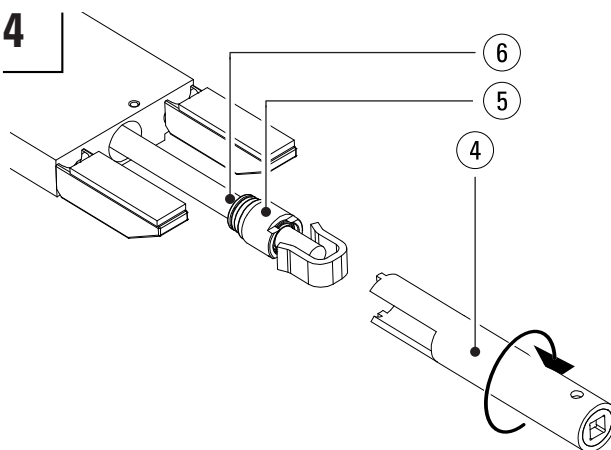

Estrarre dalla forca l'intero gruppo idraulico (6) costituito dal pistone, dalla testata e dalla biella.



## Attenzione

Prestare attenzione alla superficie della biella. Danni di entità anche lieve possono causare perdite.

**5**

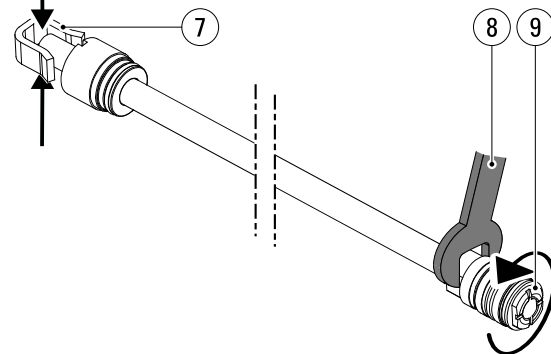

Per evitare possibili danni, fissare la biella alla relativa estremità (7), non sulla biella stessa (vedere il passaggio 4 in questo capitolo). Con una chiave fissa n. 19 (8), allentare il pistone (9). Se non si riesce ad allentare il pistone, riscaldare il pistone con un bruciatore.

**Utensili necessari:** Chiave fissa n. 19, morsa.

**Nota:** se si riscalda il pistone con un bruciatore, il pistone deve essere sostituito a causa dei danni alle guarnizioni causate dal calore.



## Avvertenza

a causa del pericolo di incendio, non utilizzare un bruciatore in una zona non attrezzata o non adatta allo scopo.

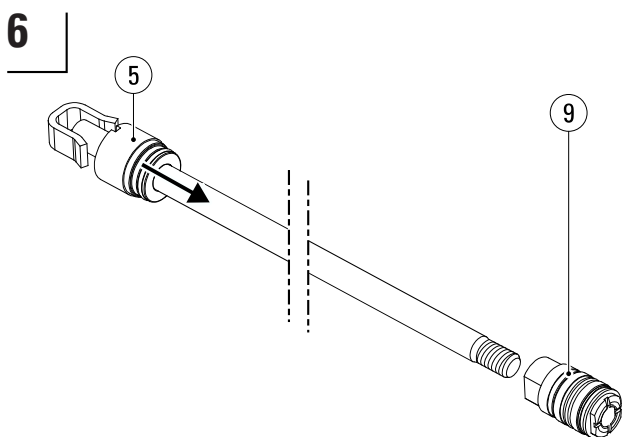

Quando è stato rimosso il pistone (9), è possibile rimuovere la testata (5), nel caso fosse necessario sostituirla.

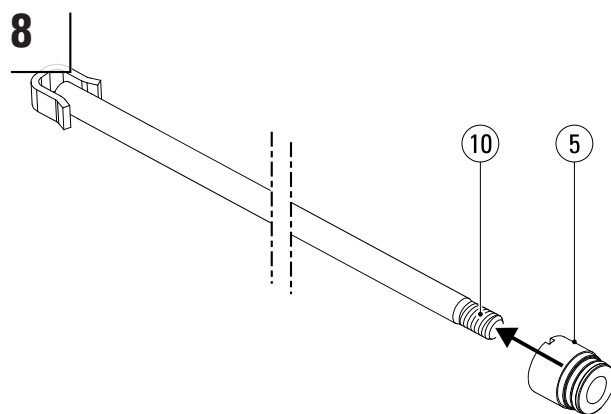

Far scorrere la (nuova) testata (5) sulla biella (10).



**Attenzione**

Non danneggiare le guarnizioni della testata (5) durante l'assemblaggio, perché questo potrebbe provocare perdite. Prestare particolare attenzione mentre si fa scorrere la testata (5) sulla filettatura (10) della biella.

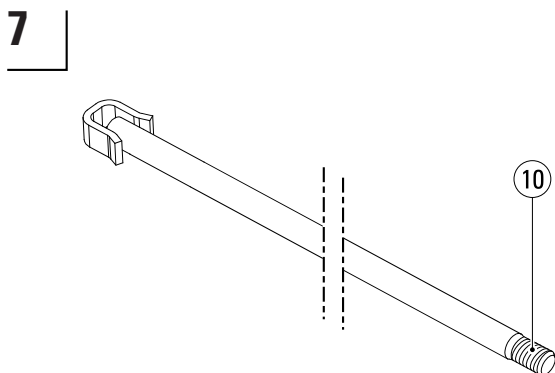

Rimuovere i residui di adesivo dalla filettatura della biella (10), quindi pulire la biella e la filettatura (10) con Loctite 7063<sup>1</sup>.

**Utensili necessari:** Loctite 7063<sup>1</sup>.

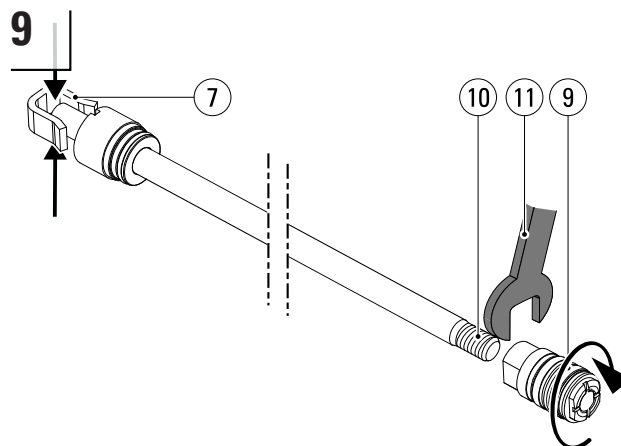

Applicare Loctite 270 sulla filettatura (10) della biella<sup>1</sup>. Per evitare possibili danni, fissare la biella alla relativa estremità (7), non sulla biella stessa (vedere il passaggio 4 in questo capitolo). Pulire la filettatura del pistone con Loctite 7063<sup>1</sup>. Utilizzare una chiave dinamometrica 19 (11) per serrare il pistone (9) sulla biella (10) a una coppia di 40 Nm.

**Utensili necessari:** Loctite 270<sup>1</sup>, Loctite 7063<sup>1</sup>, chiave dinamometrica 19.

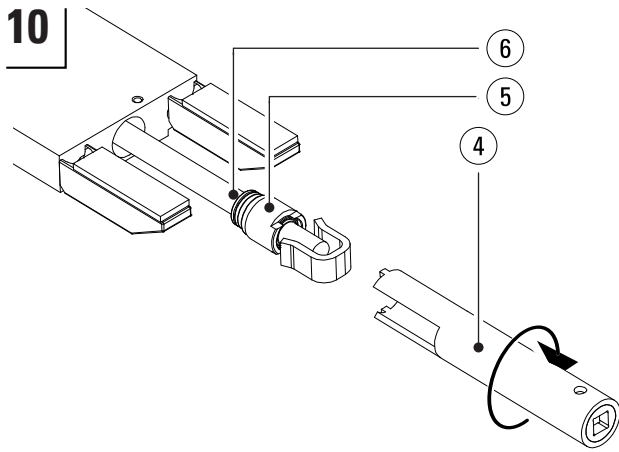

Applicare Copaslip<sup>2</sup> sulla filettatura della testata (5). Allineare il gruppo idraulico (6) al cilindro e utilizzare un martello per inserirlo con cautela nel foro. Serrare con fermezza la testata con la chiave per testata (4) e una chiave dinamometrica. Vedere la tabella sottostante per il valore di coppia.

**Utensili necessari:** martello, Copaslip<sup>2</sup>, chiave per testata\*, cricchetto da 1/2".

| Diametro del cilindro (mm) | Coppia (Nm) |
|----------------------------|-------------|
| 25                         | 70          |

\* Le chiavi per testata sono disponibili solo presso Meijer Handling Solutions B.V. (art. n. RE0058049).



**Attenzione**

Non danneggiare il pistone o le guarnizioni della testata durante l'assemblaggio, perché questo potrebbe provocare perdite.

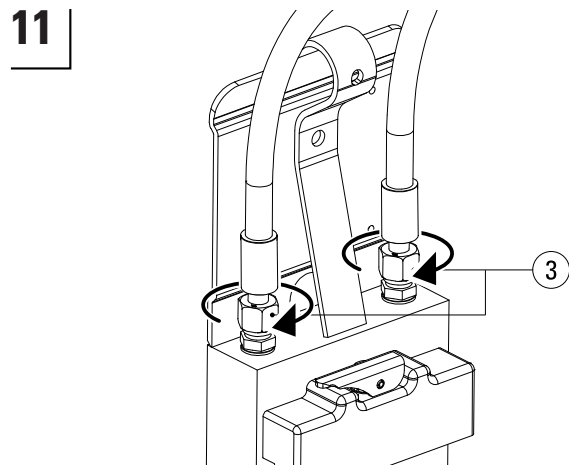

Serrare fermamente i connettori dei tubi (3).

**Utensili necessari:** chiave fissa n. 22.

**12** Seguire i passaggi da 4 a 5 del capitolo "Istruzioni per la sostituzione del manicotto".

**13** Infine, seguire il punto 5 del capitolo "Assemblaggio".

<sup>1</sup> Vedere [www.loctite.com](http://www.loctite.com)

<sup>2</sup> Vedere [www.kroon-oil.com](http://www.kroon-oil.com)

## Risoluzione dei problemi

| Osservazione                                   | Sintomo   | Possibile causa  | Possibile soluzione  |
|--|---|--|--|
| Perdita di olio                                | Perdita di olio tra testata e biella  | Biella piegata   | Sostituire la biella e la testata  |
|  |   | Biella graffiata/danneggiata   |  |
|  | Perdita di olio tra la testata e il fodero della forca                                      | Perdite nella guarnizione del pistone  | Sostituire la testata  |
|  |   | Perdite negli O-ring   | Sostituire il pistone  |
|  | Perdita di olio sul connettore  | Perdite nella guarnizione di rame  | Sostituire la guarnizione di rame  |
| Perdita di olio nelle forche                   |   | Connettore allentato   | Serrare il connettore  |
|  |   | Una o entrambe le KOOI®-REACHFORKS sono incrinata  | Rimuovere immediatamente le KOOI®-REACHFORKS dalla slitta e contattare il fornitore                |
| Le forche non si muovono in modo sincronizzato | I manicotti non si muovono in modo sincronizzato  | Perdita in una guarnizione del pistone   | Sostituire il pistone su cui si trova la guarnizione che perde                                     |
|  | Il manicotto sinistro o destro si estende senza che venga utilizzata la leva di azionamento | Presenza di aria nel sistema idraulico   | Seguire il punto 5 del capitolo "Assemblaggio"   |
| Differenza di lunghezza tra i manicotti        | Differenza nella lunghezza della corsa  | Le bielle non sono della stessa lunghezza  | Contattare il fornitore  |
|  |   | Pistone allentato  | Smontare la forca esterna, rimuovere il gruppo idraulico dalla forca e serrare il pistone (40 Nm)  |
| Dislivello tra le forche                       | La punta di una forca è più bassa dell'altra  | Una delle KOOI®-REACHFORKS è stata deformata in modo permanente a causa di sovraccarico        | Rimuovere immediatamente le KOOI®-REACHFORKS dalla slitta e contattare il fornitore                |
|  |   | Una delle KOOI®-REACHFORKS non è sospesa sulla slitta  | Sospendere la KOOI-REACHFORK® correttamente sulla slitta (controllare il meccanismo di bloccaggio) |
|  |   | La slitta non è perfettamente orizzontale  | Contattare il proprio fornitore di carrelli elevatori a forche                                     |
|  | Gioco eccessivo tra il fodero della forca e il manicotto                                    | Le forche non corrispondono (appartengono a set diversi)                                       | Controllare i numeri di serie diversi)   |
|  |   | Le strisce di usura di una KOOI-REACHFORK® sono più usurate rispetto a quelle dell'altra unità | Sostituire le strisce di usura   |
|  |   | Strisce di usura completamente usurate   |  |
|  |   | Manicotti usurati  | Sostituire i manicotti   |

## Elenco dei pezzi di ricambio REE2 / RIE2 / REE4

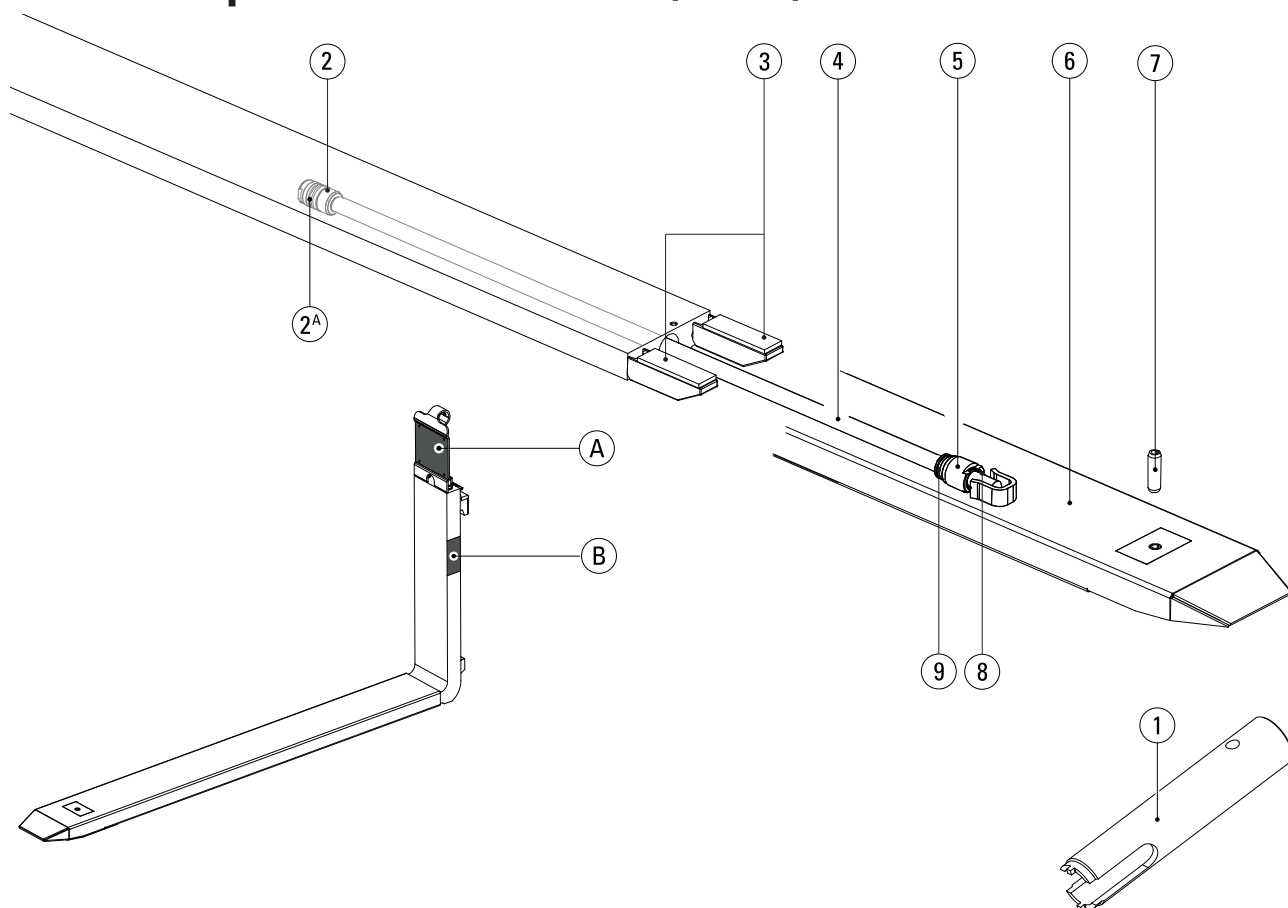

| N. pos.        | Descrizione   | N. articolo   | Numero di pezzi per set e tipo di forche |                |                |                |
|----------------|---|---------------|--|----------------|----------------|----------------|
|                |   |               | REE4-17                                  | REE2-17        | REE2-24        | RIE2-17        |
| 1              | Chiave per testata REE2                                 | RE0058049     | 1 <sup>2</sup>                           | 1 <sup>2</sup> | 1 <sup>2</sup> | 1 <sup>2</sup> |
| 2              | Pistone con guarnizione RE Ø25 (per biella Ø16)         | RE2008000     | 4  | 2              | 2              | 2              |
| 2 <sup>A</sup> | Guarnizione pistone RE Ø25 (per biella Ø16)             | RE0015000     | 4  | 2              | 2              | 2              |
| 3              | Striscia di usura in plastica 80x25x4,5                 | RE0020000     | 4  | 4              | 4              | 4              |
| 4              | Biella RE Ø16 corsa 800 mm <sup>1</sup>                 | RE20100000900 | 4  | 2              | 2              | -              |
| 4a             | Biella RE Ø16 corsa 700 mm <sup>1</sup>                 | RE20100000800 | -  | -              | -              | 2              |
| 5              | Testata cilindro con guarnizione Ø25 (per biella Ø16)   | RE2009023     | 2  | 2              | 2              | 2              |
| 6              | Manicotto   | *             | 2  | 2              | 2              | 2              |
| 7              | Boccola di serraggio 12x40 mm                           | RE0033018     | 4  | 2              | 2              | 2              |
| 8              | Anello di tenuta Ø16                                    | RE0014000     | 4  | 2              | 2              | 2              |
| 9              | O-ring 20x2,5 Ø25                                       | RE0012000     | 4  | 2              | 2              | 2              |
|                | Separatore di flusso 6-12 l (metrico)                   | RE0100044     | 1  | 1              | 1              | 1              |
|                | Separatore di flusso 6-12 l (JIC)                       | RE0100045     | 1  | 1              | 1              | 1              |
| A              | Targhetta   |               |  |                |                |                |
| B              | Incisione delle informazioni sul tipo e numero di serie |               |  |                |                |                |

\* Per il tipo di manicotto, vedere il capitolo Elenco dei pezzi di ricambio manicotti REE2

<sup>1</sup> Se la lunghezza della forca non è uguale a 1200 e/o se la corsa non è uguale a 800 (REE) di 700 (RIE), allora allegare il numero di serie nella richiesta del pezzo di ricambio.

<sup>2</sup> Disponibile separatamente presso il fornitore KOOI®-REACHFORKS, componente **non** fornito di serie con KOOI®-REACHFORKS.

## Elenco dei pezzi di ricambio manicotti REE2 / RIE2 / REE4



REE2 17 Type I



REE2 17 Type II



REE2 17 Type III



REE2 24 Type I



REE2 24 Type II



REE2 24 Type III



A

B

Wearplates REE types



RIE 17 / 19 type I



RIE 17 / 19 type II

| Descrizione                               | N. articolo | Lunghezza forca ritratta |
|---|-------------|--------------------------|
| REE 17 type I <sup>1</sup>                | BV00029657  | 1200                     |
| REE 24 type I <sup>1</sup>                | BV00037485  | 1200                     |
| REE 17 type II <sup>1</sup>               | M00028013   | 1200                     |
| REE 24 type II <sup>1</sup>               | M00008510   | 1200                     |
| REE 17 type III <sup>1</sup>              | M00044122   | 1200                     |
| REE 24 type III <sup>1</sup>              | 10107303    | 1200                     |
| Piastra antiusura A (REE) <sup>1</sup>    | M00012315   | 1200                     |
| Piastra antiusura B (REE) * <sup>1</sup>  | M00014882   | 1200                     |
| Piastra antiusura C (REE) ** <sup>1</sup> | M00028014   | 1200                     |
| RIE 17 / 19 tipo I *** <sup>1</sup>       | M00030127   | 1200                     |
| RIE 17 / 19 tipo II *** <sup>1</sup>      | 10088397    | 1150                     |

\* Piastra antiusura fornita solo con forche di tipo I

\*\* Piastra antiusura fornita solo con forche di tipo II

\*\*\* Solo RIE: il manicotto esterno contiene una piastra antiusura esterna integrata (lato inferiore); quando la piastra antiusura è rovinata, il manicotto esterno deve essere sostituito. La forca base non prevede una piastra antiusura separata.

1 - Se la lunghezza della forca non è uguale a 1200 e/o se la corsa non è uguale a 800, allora allegare il numero di serie nella richiesta del pezzo di ricambio.



# Standard di produzione e di sicurezza

Meijer Handling Solutions B.V. esige che i propri prodotti siano della migliore qualità. Ciò può essere garantito soltanto con il rispetto di tutti i relativi standard internazionali, quali:

## **ISO 9001**

Sistemi di gestione della qualità: requisiti.

## **ISO 13284**

Prolunghe forche e forche telescopiche. Caratteristiche tecniche e prerogative di resistenza. (Fattore di sicurezza 3 costante)

## **ISO 2328**

Bracci di forca ad aggancio e piastre portaforche. Dimensioni montaggio.

## **ISO 4406**

Oleoidraulica - Fluidi - Metodo di codificazione del livello di contaminazione da particelle solide

## **ISO 3834-2**

Requisiti di qualità per saldatura. Saldatura di materiali metallici.

## **CE**

Direttive Macchine europea 2006/42/CE

**MEIJER**  
HANDLING SOLUTIONS

Meijer Handling Solutions B.V.

Oudebildtdijk 894

9079 NG St. Jacobiparochie

Paesi Bassi

Sito internet: [www.meijer-handling-solutions.com](http://www.meijer-handling-solutions.com)

Telefono: +31 (0)518 492929

Fax: +31 (0)518 492915

E-mail: [info@meijer-group.com](mailto:info@meijer-group.com)